

B1 FOUR / B1X FOUR

Процессор мультиэффектов
для бас-гитары

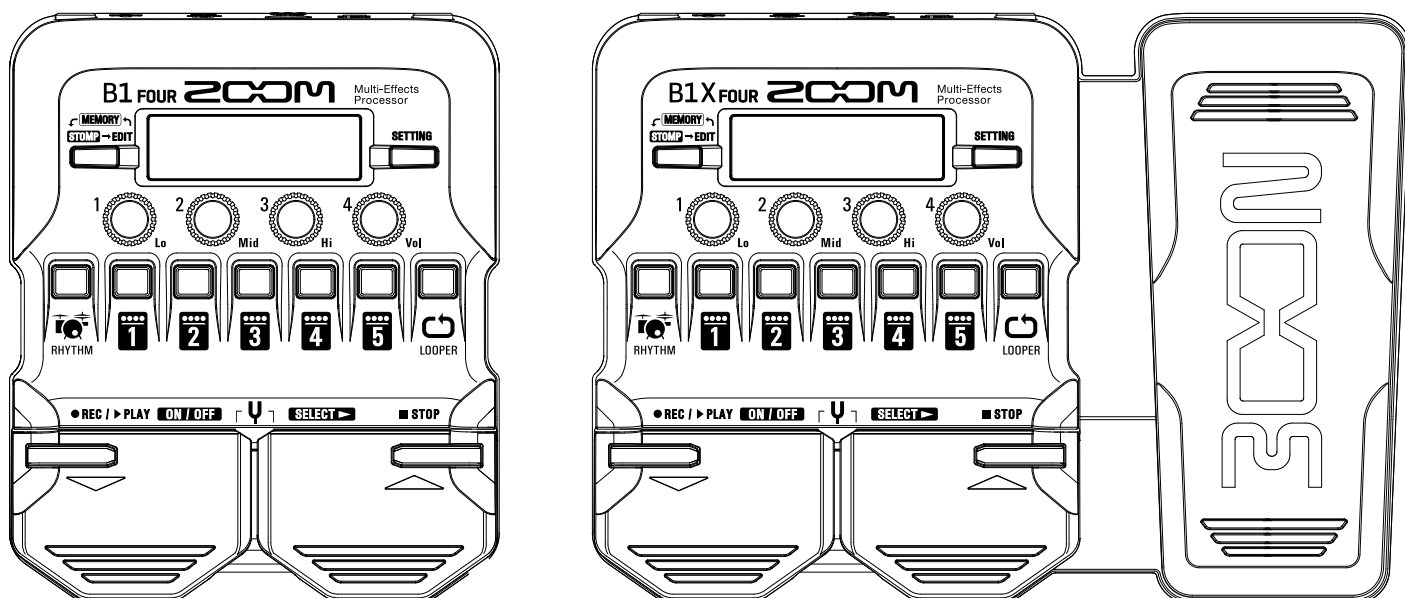

Руководство пользователя

Перед использованием устройства ознакомьтесь с мерами предосторожности.

© 2019 ZOOM CORPORATION

Частичное или полное копирование или воспроизведение данного руководства запрещено.

Все торговые марки, названия брендов и компаний, упоминающиеся в данной инструкции, являются собственностью их владельцев. Все торговые марки и зарегистрированные торговые марки упоминаются здесь в справочных целях, их упоминание не ставит целью нарушить авторские права законных владельцев.

Windows® является зарегистрированной торговой маркой корпорации Microsoft®.

Mac® является зарегистрированной торговой маркой корпорации Apple Inc.

Введение

Благодарим вас за приобретение процессора ZOOM B1_{FOUR}/B1X_{FOUR}.

Этот процессор мультэффектов даёт доступ ко множеству эффеков и позволяет применять их в различных сочетаниях. Вы можете сохранять комбинации эффеков и настройки параметров в патчи, чтобы впоследствии использовать их. Переключаясь между патчами, можно добиться радикально иного характера звучания.

Процессор включает в себя множество эффеков, в том числе дисторшн, хорус и ревербератор. Для создания уникального звучания важно понимать особенности каждого эффека. Отключая по очереди эффеки в пресете, можно изучить, как тот или иной эффека влияет на звучание. Если разница в звучании не так очевидна, попробуйте отключить все эффеки, кроме одного, и "поиграться" с его параметрами. Порядок эффеков в цепи также имеет значение. Поэкспериментируйте с порядком эффеков, чтобы добиться желаемого звучания.

Данное устройство даёт большие возможности по управлению звучанием. Надеемся, что вы будете с удовольствием пользоваться им долгие годы.

Основные характеристики B1_{FOUR}/B1X_{FOUR}

Реалистичная эмуляция усилителей и аналоговых эффеков

В обширную коллекцию эффеков из серии В входят уникальные эмуляторы педалей, усилителей и кабинетов с реалистичным звучанием. С помощью приложения Guitar Lab (есть версии для Mac и Windows) вы можете добавлять на устройство эффеки из онлайн-коллекции, а также редактировать и сохранять собственные патчи.

Управляйте звучанием с лёгкостью

В вашем распоряжении 5 кнопок и 4 регулятора, с помощью которых вы можете интуитивно добиться нужного звучания, как при использовании аналоговых эффеков.

Создавайте паттерны с помощью лупера

В лупер можно записать паттерн длительностью до 30 секунд и синхронизировать его с ритмом.

Настраивайте эквалайзер быстро и просто

В режимах MEMORY и STOMP доступен трёхполосный эквалайзер (НЧ, СЧ, ВЧ) и регулировка громкости. С помощью эквалайзера вы можете с лёгкостью откорректировать звучание, где бы вы ни находились — дома, на репетиционной базе или на сцене.

Долгая работа от батарей

При использовании 4 батареек AA и с выключенной подсветкой длительность работы устройства составляет 18 часов.

Термины

Патч

В патчах сохраняются параметры эффектов, а также их статус (Вкл./Выкл.). Все эффекты сохраняются в патчах. В одном патче может храниться до 5 эффектов, а всего **V1FOUR/V1XFOUR** вмещает 50 патчей.

Банк

Группа из 10 патчей называется "банк". Переключая банки, можно быстро выбрать нужный патч. Всего в **V1FOUR/V1XFOUR** доступно 5 банков.

Тип эффекта

Типы эффектов представляют собой различные модели эффектов для бас-гитары, а также усилителей и кабинетов. Эффекты определённого типа можно добавлять в патчи.

Режим MEMORY

Этот режим позволяет выбирать патчи с помощью футсвитча.

Режим STOMP

Этот режим позволяет включать или выключать выбранный эффект с помощью футсвитча.

Режим EDIT

В этом режиме можно редактировать тип и параметры эффектов в патче.

Функция PRESELECT (следующий патч)

Эта функция позволяет выбрать следующий патч, не переключаясь на него.

Функция BANK HOLD (только текущий банк)

Эта функция ограничивает выбор патчей текущим банком.

Автосохранение

Эта функция позволяет автоматически сохранять изменения параметров эффектов в патч.

Режим экономии

В этом режиме устройство отключится автоматически после 10 часов простоя.

Оглавление

Введение	2	Тюнер	39
Термины	3	Включение тюнера	39
Оглавление	4	Настройка гитары	39
Устройство B1_{FOUR}/B1X_{FOUR}	5	Настройка тюнера	41
Элементы интерфейса	7	Ритм-паттерны	43
Установка батарей	9	Режим ритм-паттернов	43
Подключение устройств	10	Настройка ритм-паттерна.....	44
Эквалаизация и регулировка уровня сигнала на выходе	11	Включение и выключение ритм-паттерна	45
Патчи (режим MEMORY)	12	Список ритм-паттернов	46
Переключение в режим MEMORY	12	Лупер	47
Выбор патчей и банков	13	Включение лупера	47
Настройка патчей	14	Настройка лупера	48
Использование педалей (режим STOMP)	16	Запись и воспроизведение фрагментов.....	50
Переключение в режим STOMP	16	Запись фрагментов с наложением.....	51
Включение и выключение эффектов	17	Удаление фрагментов.....	52
Редактирование эффектов (режим EDIT)	18	Педаль экспрессии (только в B1X_{FOUR})	53
Переключение в режим EDIT	18	Настройка эффектов.....	53
Выбор эффектов	19	Настройка педали	54
Включение и выключение эффектов	19	Прошивка	56
Изменение типа эффектов	20	Просмотр версии прошивки.....	56
Настройка параметров эффекта	21	Обновление прошивки	57
Изменение порядка эффектов	22	Сброс настроек	58
Управление патчами	23	Устранение неисправностей	59
Сохранение патчей.....	23	Технические характеристики	60
Переключение патчей	25		
Настройка общего темпа	27		
Функция автосохранения	28		
Функция PRESELECT	31		
Функция BANK HOLD	34		
Настройки питания и дисплея	35		
Установка типа батарей.....	35		
Режим экономии.....	36		
Время подсветки дисплея.....	37		
Контрастность дисплея	38		

Устройство B1FOUR/B1XFOUR

■ Путь сигнала

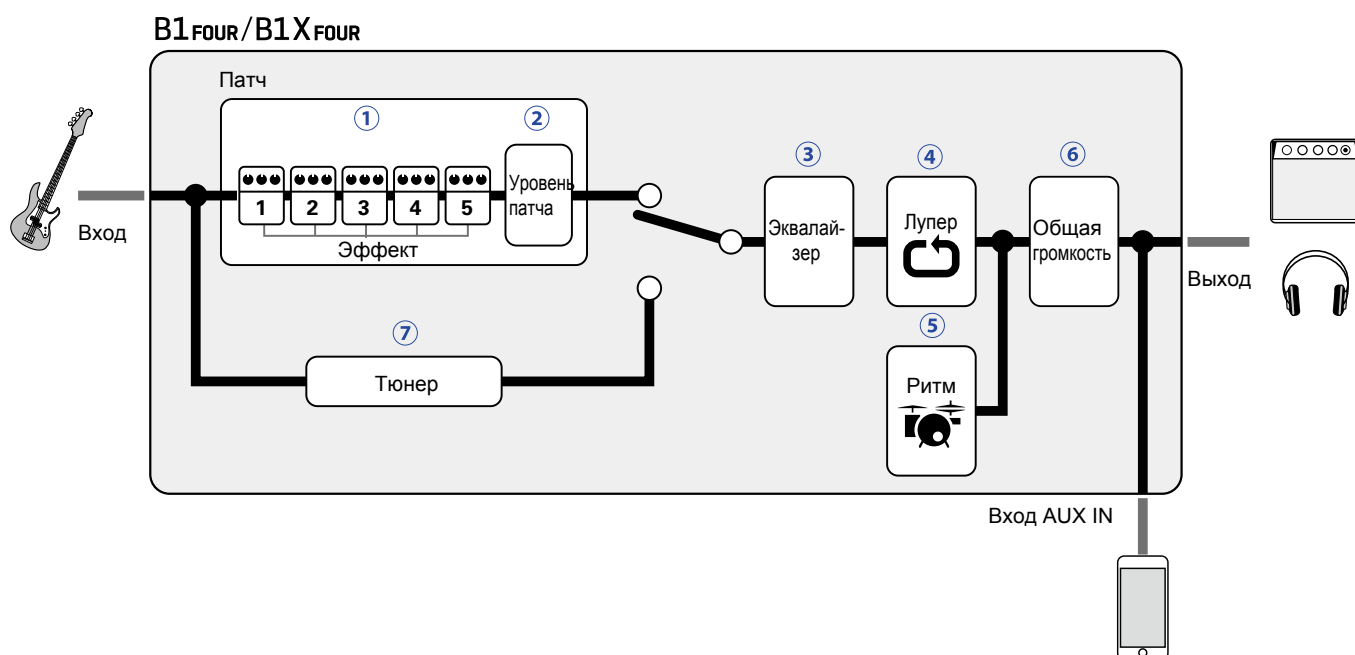

① Входящий сигнал с бас-гитары проходит через цепь эффектов 1–5.

(→ “Патчи (режим MEMORY)” стр. 12)

② Регулировка громкости патча.

(→ “Патчи (режим MEMORY)” стр. 12)

③ Эквиализация сигнала. Эта настройка сохраняется даже при изменении патча.

(→ “Эквиализация и регулировка уровня сигнала на выходе” стр. 11)

④ Музыкальную фразу можно закольцевать с помощью лупера.

(→ “Лупер” стр. 47)

⑤ Вы можете воспроизводить ритм-паттерны в качестве аккомпанемента.

(→ “Ритм-паттерны” стр. 43)

⑥ Регулировка общей громкости сигнала.

(→ “Эквиализация и регулировка уровня сигнала на выходе” стр. 11)

⑦ Тюнер помогает настроить подключенную бас-гитару.

(→ “Тюнер” стр. 39)

■ Структура данных (патчи/банки)

В **V1four/V1Xfour** можно сохранить до 50 патчей.

Патчи группируются в банки по 10 патчей.



■ Режимы работы устройства

В **V1four/V1Xfour** три режима работы для различных задач.

• Режим MEMORY

В этом режиме можно выбирать патчи.

(→ “Патчи (режим MEMORY)” стр. 12)

• Режим STOMP

В этом режиме можно включать и выключать эффекты в патче с помощью футсвитча.

(→ “Включение и выключение эффектов (режим STOMP)” стр. 16)

• Режим EDIT

В этом режиме можно редактировать эффекты в патче и настраивать их параметры.

(→ “Редактирование эффектов (режим EDIT)” стр. 18)



Элементы интерфейса

■ Передняя панель

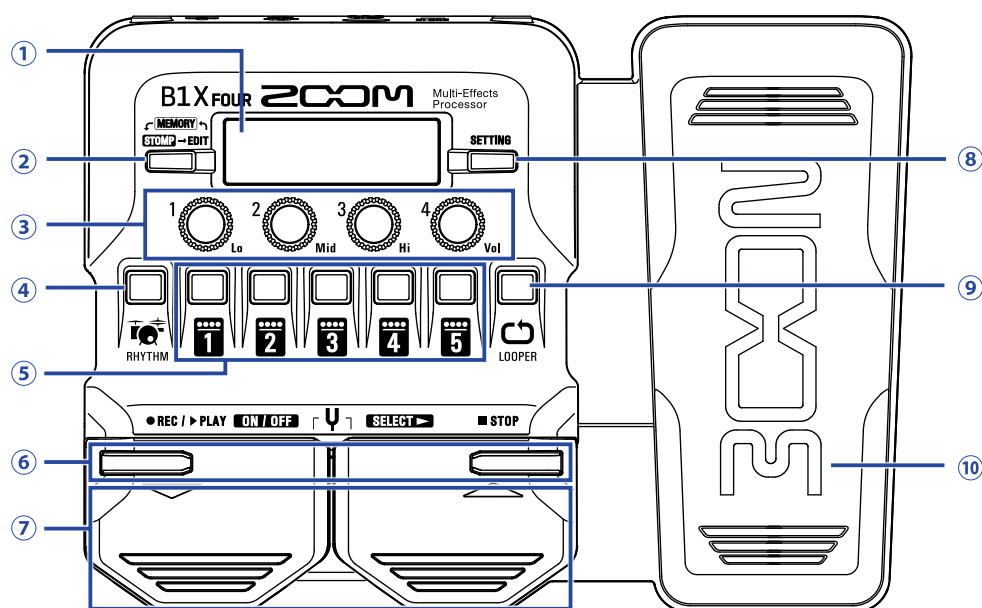

① Дисплей

На дисплее отображается различная информация, например выбранный патч, эффекты и их параметры.

② Переключатель режимов

Нажмите несколько раз, чтобы выбрать режим MEMORY, STOMP или EDIT.

③ Регуляторы параметров

С их помощью можно настроить параметры эффектов, а также произвести другие настройки.

④ Кнопка RHYTHM

Эта кнопка включает ритм-аккомпанемент.

⑤ Кнопки эффектов/банков

В режиме MEMORY они используются для выбора банка.

В режиме STOMP они используются для включения или выключения эффекта.

В режиме EDIT они используются для выбора, включения и выключения эффектов.

⑥ Кнопки ▼/▲

В режиме EDIT они используются для переключения эффектов. Такие же функции у педалей ▼/▲

⑦ Педали ▼/▲

В режиме MEMORY они используются для переключения патчей. В режиме STOMP они используются для выбора, включения и выключения эффектов.

⑧ Кнопка SETTING

Эта кнопка открывает экран настроек.

⑨ Кнопка LOOPER

Эта кнопка включает лупер.

⑩ Педаль экспрессии (только с B1Xfour)

Если выбран эффект из категории PEDAL, то с помощью педали можно регулировать интенсивность эффекта. (→ “Настройка эффектов педали” стр. 53)

■ Задняя панель

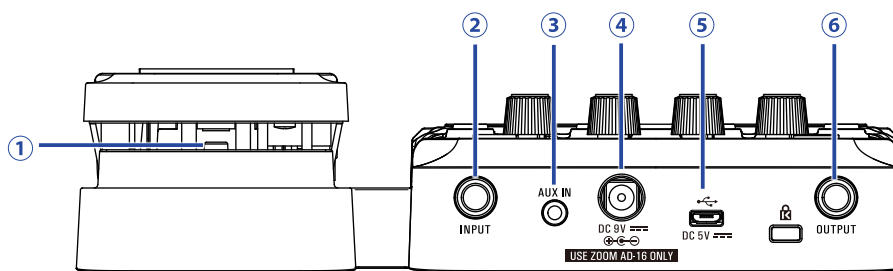

① Педаль (только в B1Xfour)

Если выбран эффект из категории PEDAL, то с помощью педали можно включать или выключать эффект.

② Входной разъём (джек)

Сюда подключается бас-гитара.

③ Вход AUX IN

Сюда можно подключить внешнее аудиоустройство.

ПОДСКАЗКА

Сигнал со входа AUX IN направляется непосредственно на выход, минуя эффекты.

④ Разъём для адаптера

Сюда подключается фирменный сетевой адаптер (ZOOM AD-16).

⑤ USB-порт

С помощью USB-порта можно подключиться к компьютеру. В приложении Guitar Lab вы можете управлять патчами, редактировать и добавлять эффекты. Также к USB-порту можно подключить внешний источник питания (пауэрбанк).

⑥ Выходной разъём (джек)

Сюда подключается басовый усилитель или наушники.

Установка батарей

1. Откройте отсек для батарей в нижней части устройства и установите 4 батареи AA.

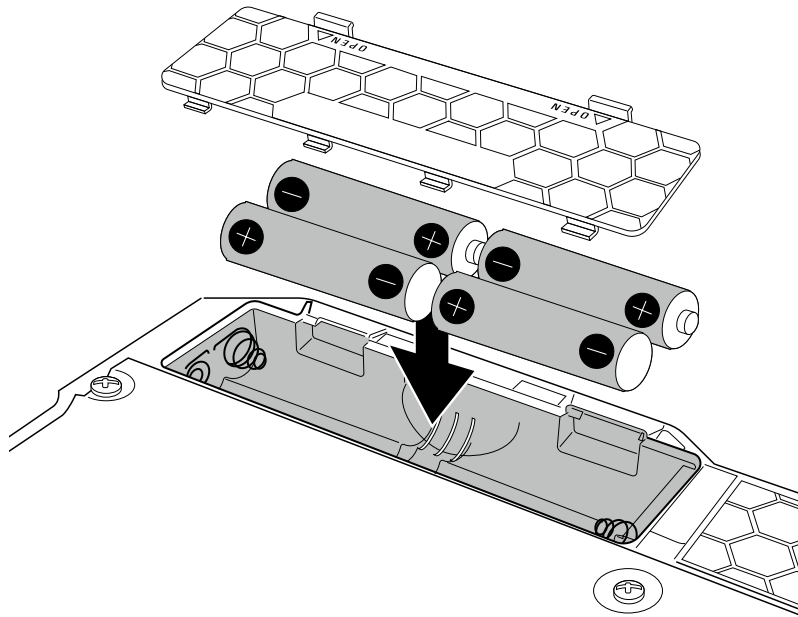

2. Закройте крышку отсека для батарей.

ПРИМЕЧАНИЕ

Для корректного отображения оставшегося заряда батарей необходимо установить тип батарей. (→ “Установка типа батарей” стр. 35)

ПОДСКАЗКА

- Вы также можете подключить устройство к сети с помощью фирменного адаптера (ZOOM AD-16).
- Также устройство может питаться от внешнего источника питания через USB-шину.

Режим экономии энергии

- По умолчанию режим экономии включен, поэтому при простое более 10 часов устройство автоматически выключается.
- В экране настроек вы можете отключить режим экономии. (→ “Режим экономии” стр. 36)

Подключение устройств

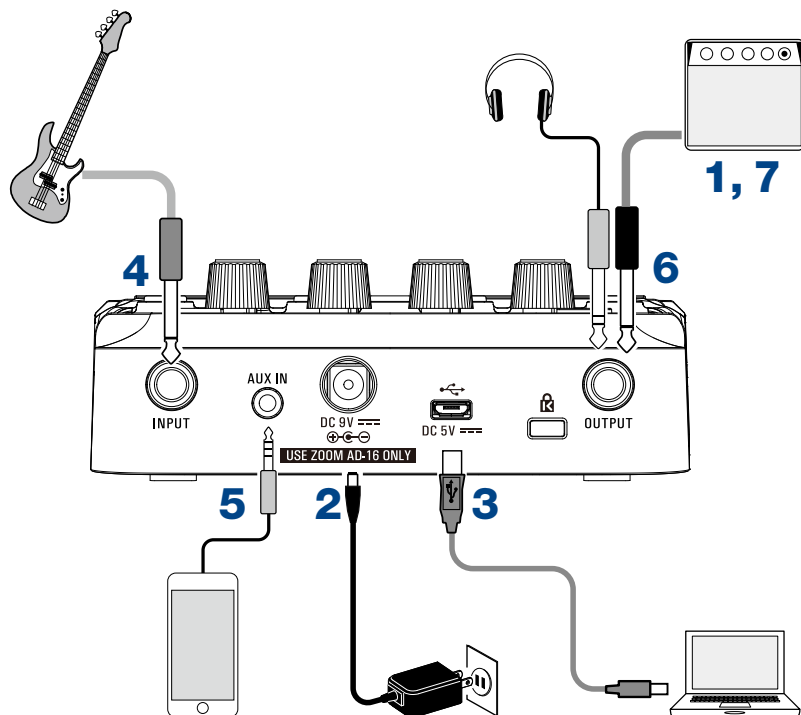

1. Поставьте на минимум громкость басового усилителя.
2. Подключите устройство к сети с помощью адаптера (ZOOM AD-16). **B1FOUR/B1XFOUR** автоматически включится.
3. При необходимости подключите устройство к компьютеру с помощью USB-кабеля (не входит в комплект). При подключении **B1FOUR/B1XFOUR** автоматически включится.

; i jkf @v

С помощью приложения Guitar Lab вы можете управлять патчами, редактировать и добавлять эффекты. Скачать Guitar Lab можно с официального сайта ZOOM (<https://www.zoom.co.jp/>)

4. Подключите бас-гитару ко входу INPUT.
При работе от батарей **B1FOUR/B1XFOUR** автоматически включится при подключении гитары.
5. Также вы можете подключить внешнее аудиоустройство ко входу AUX IN.

ПОДСКАЗКА

Сигнал со входа AUX IN направляется непосредственно на выход, минуя эффекты.

6. Подключите басовый усилитель или наушники к выходу OUTPUT.
7. Отрегулируйте громкость усилителя.

Эквализация и регулировка уровня сигнала на выходе

1. В режиме MEMORY или STOMP вращайте 1 Lo – 4 Vol .

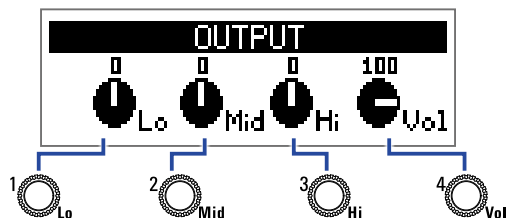

Функция	Операция
Настройка уровня низких частот	Вращайте 1 Lo
Настройка уровня средних частот	Вращайте 2 Mid
Настройка уровня верхних частот	Вращайте 3 Hi
Общая громкость	Вращайте 4 Vol

ПОДСКАЗКА

Эти настройки сохраняются даже при изменении патча.

Патчи (режим MEMORY)

Эффекты на устройстве хранятся в патчах. В патч можно записать до пяти эффектов, а также их статусы (вкл./выкл.) и настройки параметров.

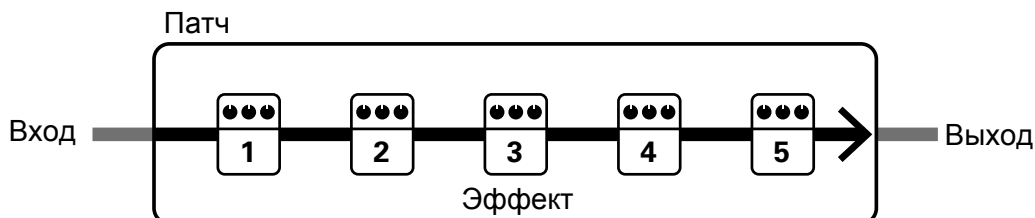

Всего можно создать до 50 патчей. Группы из 10 патчей составляют банки. Переключая банки, можно быстро выбрать нужный патч.

Чтобы выбрать патч, необходимо переключиться в режим MEMORY.

Переключение в режим MEMORY

ПОДСКАЗКА

Режим MEMORY включается при запуске устройства.



1. В режимах STOMP или EDIT нажмите .

Нажмите  несколько раз, чтобы переключаться между режимами MEMORY, STOMP и EDIT.



Выбор патчей и банков

Переключение патчей

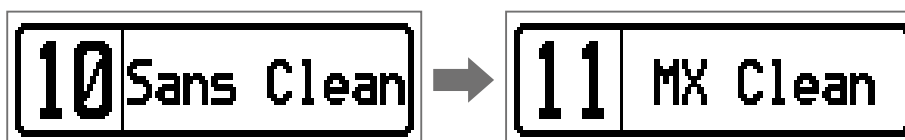

1. Нажмите  или .

Патч переключится.



Функция	Операция
Предыдущий патч	Нажмите 
Следующий патч	Нажмите 

ПОДСКАЗКА



- Нажимая  или  несколько раз, вы можете выбрать нужный вам патч.
- С помощью функции PRESELECT вы можете переключиться на любой патч, продолжая в это время использовать предыдущий патч. (→ “Функция PRESELECT” стр. 31)
- При использовании функции BANK HOLD вы можете выбрать патч только в текущем банке. (→ “Функция BANK HOLD” стр. 34)

Переключение банков

1. Нажмите  – .

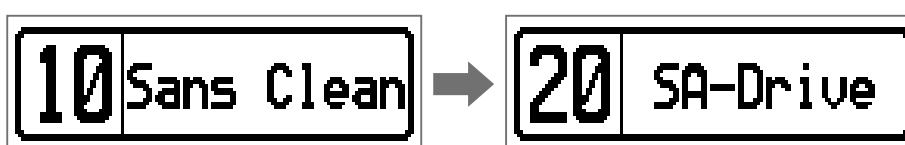
Банк переключится, индикатор выбранного банка загорится.



Функция	Операция
Переключиться к патчам 10 – 19	Нажмите 
Переключиться к патчам 20 – 29	Нажмите 
Переключиться к патчам 30 – 39	Нажмите 
Переключиться к патчам 40 – 49	Нажмите 
Переключиться к патчам 50 – 59	Нажмите 

Настройка патчей

1. Выберите патч, который хотите настроить.



2. Нажмите .

Откроется экран настройки.

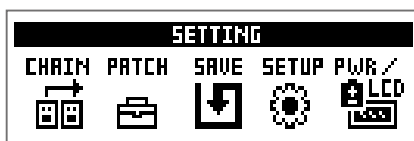

3. Нажмите .

Откроется экран настройки патча.

Вы можете изменить имя патча и его громкость. (→ “Громкость патчей” стр. 14, “Переименование патчей” стр. 15)



Громкость патчей

1. Вращайте  Vol., чтобы отрегулировать громкость патча.



ПОДСКАЗКА

- Нажмите , чтобы завершить настройку и вернуться к начальному экрану.
- Помимо настройки громкости отдельных патчей вы также можете регулировать общую громкость сигнала. (→ “Эквализация и регулировка уровня сигнала на выходе” стр. 11)

Переименование патчей

1. Вращайте ²O_{Mid}.

Курсор будет перемещаться по символам.



2. Вращайте ¹O_L, чтобы изменить символ в текущей позиции.

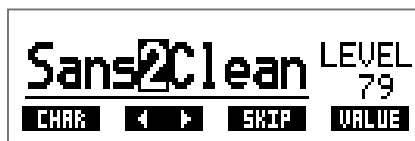

ПОДСКАЗКА

- Нажмите ^{SETTING}, чтобы завершить настройку и вернуться к начальному экрану.
 - Для названия вы можете использовать следующие символы и знаки препинания:
A–Z, a–z, 0–9, ! # \$ % & ' () +, -, . ; = @ [] ^ _ ` { } ~ (пробел)
 - Вращайте ³O_{Hi}, чтобы изменить тип символа.
-

Использование педалей (режим STOMP)

В режиме STOMP вы можете включать и выключать эффекты с помощью педалей.

Переключение в режим STOMP

1. В режимах MEMORY или EDIT нажмите .

Нажмите  несколько раз, чтобы переключаться между режимами MEMORY, STOMP и EDIT.

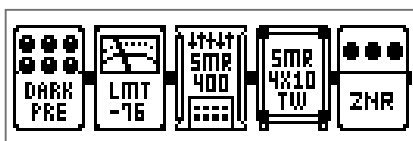



Включение и выключение эффектов

1. Нажмите .

Выберите эффект.

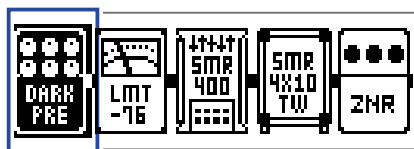
Выбранный эффект отображается в инверсированных цветах.



Нажмите  несколько раз, чтобы перемещаться между эффектами.

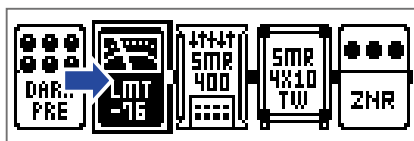

2. Нажмите .

Выбранный эффект включится или выключится.

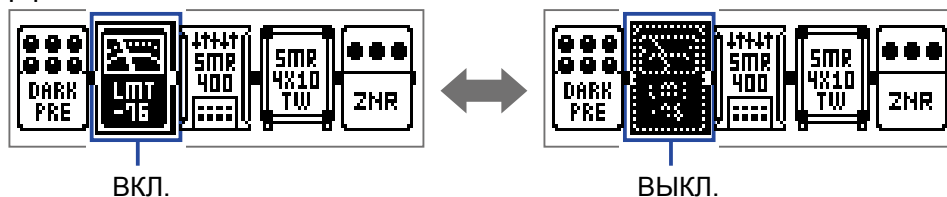

Вы также можете включить или выключить эффект с помощью кнопок  .

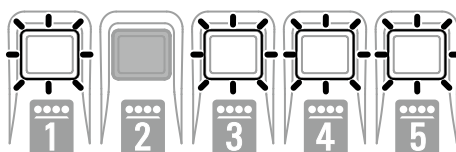
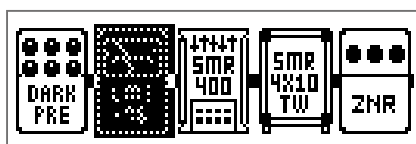

Редактирование эффектов (режим EDIT)

В режиме EDIT вы можете изменять эффекты в патче, а также настраивать их параметры.

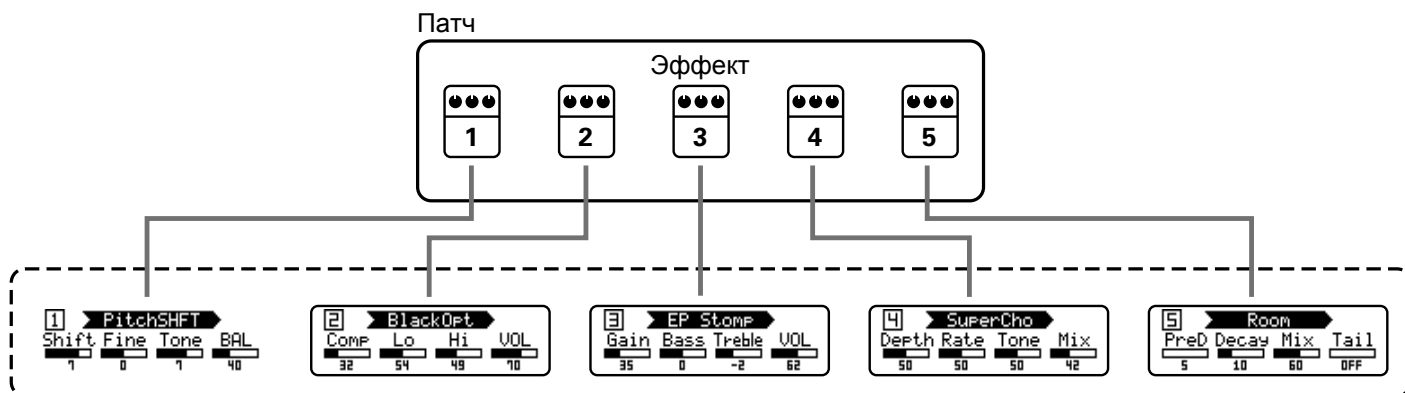

Экран редактирования эффектов

Переключение в режим EDIT

1. Выберите патч в режиме MEMORY.



2. Нажмите .

Нажмите  несколько раз, чтобы переключаться между режимами MEMORY, STOMP и EDIT.

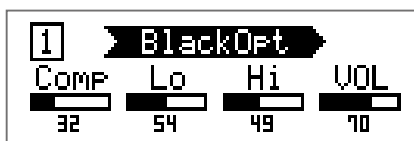

Выбор эффектов

1. Нажмите **1** – **5** , чтобы выбрать эффект для редактирования.
Индикатор выбранного эффекта загорится.

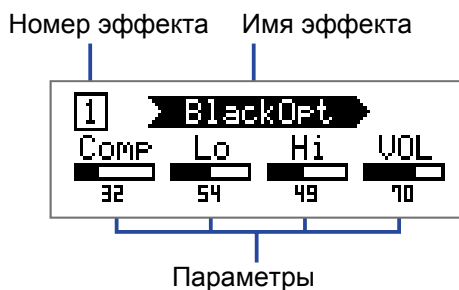

ПОДСКАЗКА

Номер эффекта соответствует его позиции в патче.

Включение и выключение эффектов

1. Снова нажмите кнопку с номером выбранного эффекта.
Повторное нажатие меняет статус эффекта на противоположный (Вкл. > Выкл., и наоборот)

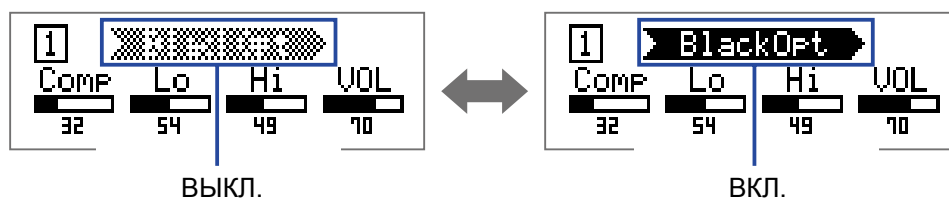

Изменение типа эффектов



Выбор типа эффекта

1. Нажмите  или .



Функция	Операция
Выбрать предыдущий тип эффекта	Нажмите 
Выбрать следующий тип эффекта	Нажмите 

Выбор категории эффекта

1. Удерживая , нажмите .

Название категории появится на дисплее.



Нажмите  ещё раз, чтобы выбрать следующую категорию.

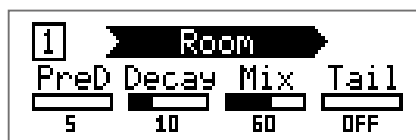

На дисплее появится название категории, при этом будет выбран первый эффект в этой категории.



ПОДСКАЗКА

- Удерживая , нажмите , чтобы выбрать предыдущую категорию.
- Описания эффектов можно прочитать в приложении Guitar Lab.

ПРИМЕЧАНИЕ

Вы можете разместить 5 эффектов в патче в любом порядке. Если мощности процессора не будет хватать для обработки сигнала, на дисплее появится сообщение "PROCESS OVERFLOW", и эффекты не будут применены. Попробуйте поменять один из эффектов, чтобы уменьшить нагрузку на процессор.



ПОДСКАЗКА

При выборе эффектов из категории PEDAL вы можете регулировать интенсивность эффекта с помощью педали экспрессии.

Настройка параметров эффекта

1. Вращайте 1 Lo – 4 Vol .

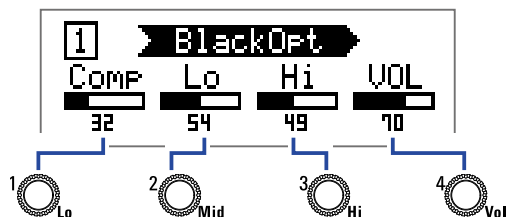

В зависимости от конкретного эффекта, регуляторы служат для настройки разных параметров.

Названия параметров отображаются на дисплее.

Если у эффекта 5 и более параметров, переключите экран с помощью 4 Vol .

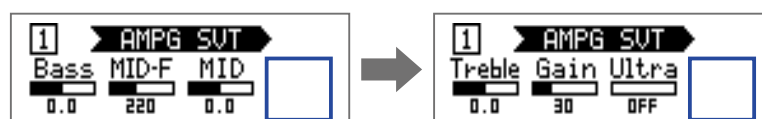

ПОДСКАЗКА

- Если включена функция автосохранения, параметры эффектов будут сохраняться автоматически. (→ "Функция автосохранения" стр. 28)
- Если функция автосохранения отключена, то при смене патча появится экран сохранения параметров.
- Функция автосохранения по умолчанию включена.

Изменение порядка эффектов

1. Нажмите **SETTING**.

Откроется экран настроек.

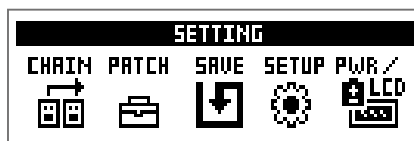

2. Нажмите **1**.

Откроется экран цепи эффектов (CHAIN).

Эффекты, входящие в текущий патч, отображаются в виде иконок.

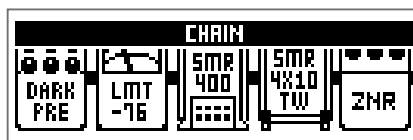

3. Нажмите кнопку, соответствующую эффекту, который вы хотите переместить.

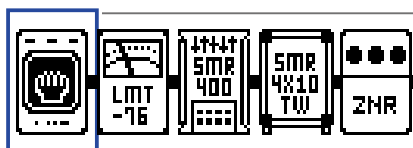

4. Теперь нажмите кнопку позиции, в которую вы хотите переместить эффект.

Порядок эффектов будет изменён.

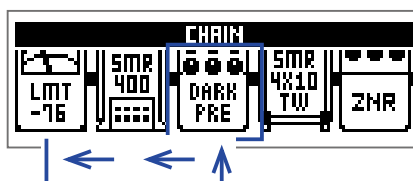

Управление патчами

Сохранение патчей

Вы можете сохранить изменения либо в тот же патч, перезаписав его, либо в новый патч с другим номером.

1. Нажмите .

Откроется экран настроек.

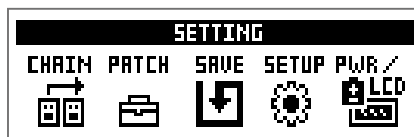

2. Нажмите .



Откроется экран сохранения.

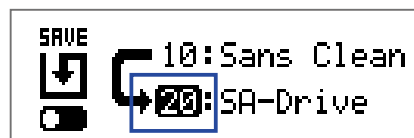

3. С помощью ,  и  –  выберите патч для сохранения изменений.



Функция	Операция
Выбрать предыдущий патч	Нажмите 
Выбрать следующий патч	Нажмите 
Выбрать патчи 10 – 19	Нажмите 
Выбрать патчи 20 – 29	Нажмите 
Выбрать патчи 30 – 39	Нажмите 
Выбрать патчи 40 – 49	Нажмите 
Выбрать патчи 50 – 59	Нажмите 

4. Нажмите  и  одновременно.

Изменения будут сохранены в том же патче.



Переключение патчей

Содержимое патча можно поменять на содержимое другого патча.

1. Нажмите .

Откроется экран настроек.

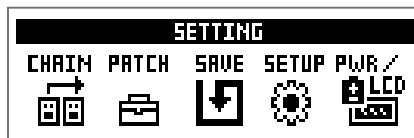

2. Нажмите .

Откроется экран сохранения.



3. Вращайте .

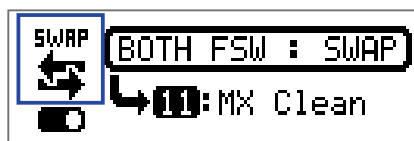

Иконка на дисплее изменится с SAVE на SWAP.

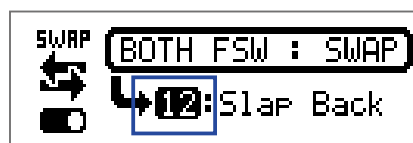

4. С помощью ,  и  –  выберите патч для обмена.



Функция	Операция
Выбрать предыдущий патч	Нажмите 
Выбрать следующий патч	Нажмите 
Выбрать патчи 10 – 19	Нажмите 
Выбрать патчи 20 – 29	Нажмите 
Выбрать патчи 30 – 39	Нажмите 
Выбрать патчи 40 – 49	Нажмите 
Выбрать патчи 50 – 59	Нажмите 

5. Нажмите  и  одновременно.

Содержимое патчей поменяется местами.



ПРИМЕЧАНИЕ

Отредактированный патч необходимо сохранить, прежде чем менять его содержимое. (→ “Сохранение патчей” стр. 23)

Настройка общего темпа

Вы можете задать единый темп для эффектов, ритм-паттернов и лупера.

1. Нажмите .

Откроется экран настроек.

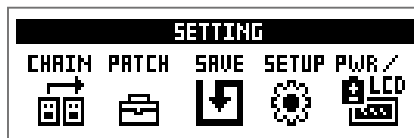

2. Нажмите .

Откроется экран установки темпа (SETUP).

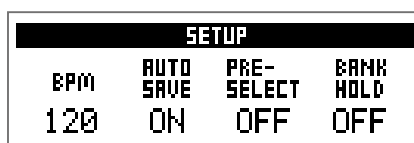

3. Вращайте .

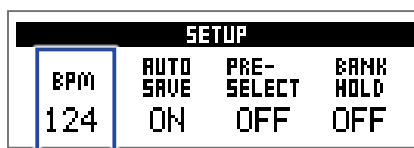

ПОДСКАЗКА

- Темп можно задать в диапазоне от 40 до 250.
- Темп измеряется в BPM (число ударов в минуту). Например, 60 BPM соответствует 60 ударам в минуту.

Функция автосохранения

Эта функция позволяет автоматически сохранять любые изменения настроек эффектов.

1. Нажмите .

Откроется экран настроек.

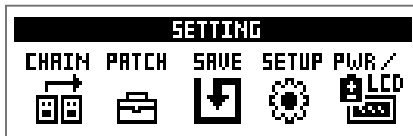

2. Нажмите .

Откроется экран установок (SETUP).

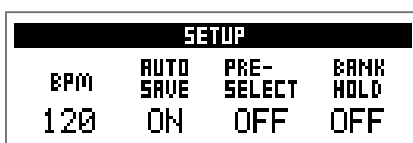

3. Вращайте .

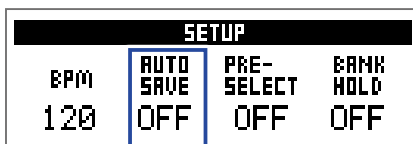

Значение	Пояснение
ON	Функция автосохранения включена.
OFF	Функция автосохранения выключена.

■ Функция автосохранения включена

Изменения настроек патчей и эффектов сохраняются автоматически.

■ Функция автосохранения выключена

Изменения настроек сохраняются вручную следующим образом:

1. После внесения изменений в патч выберите другой патч.

На дисплее появится сообщение с предложением сохранить изменения.

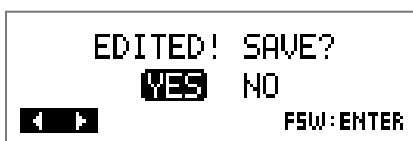

2. Вращайте .

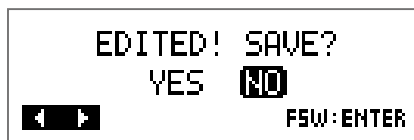

Значение	Пояснение
YES	Изменения будут сохранены.
NO	Изменения не будут сохранены.

ПРИМЕЧАНИЕ

Если вы выберете “NO”, то изменения настроек не сохранятся и откроется другой патч.

3. Нажмите или .



Откроется экран с выбором патча для сохранения.

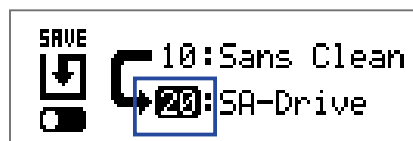

4. С помощью , и – выберите патч для сохранения.



Функция	Операция
Выбрать предыдущий патч	Нажмите 
Выбрать следующий патч	Нажмите 
Перейти к патчам 10 – 19	Нажмите 
Перейти к патчам 20 – 29	Нажмите 
Перейти к патчам 30 – 39	Нажмите 
Перейти к патчам 40 – 49	Нажмите 
Перейти к патчам 50 – 59	Нажмите 

5. Нажмите  и  одновременно.

Изменения будут сохранены в выбранный патч.



ПОДСКАЗКА

Патч также можно сохранить в экране настроек. (→ [“Сохранение патчей”](#) стр. 23)

Функция PRESELECT

С помощью этой функции вы можете выбрать любой патч, продолжая использовать текущий.

1. Нажмите .

Откроется экран настроек.

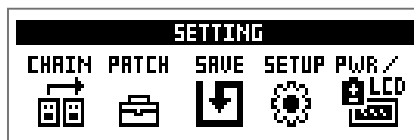

2. Нажмите .

Откроется экран настроек.

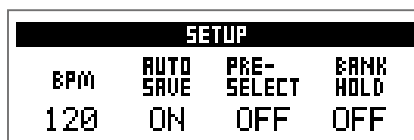

3. Вращайте .

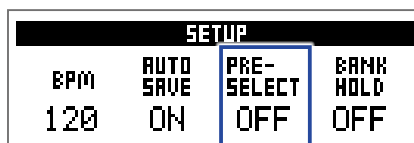

Значение	Пояснение
ON	Функция PRESELECT включена.
OFF	Функция PRESELECT выключена.

■ Если функция PRESELECT включена

1. В режиме MEMORY используйте ,  и  – , чтобы выбрать патч.

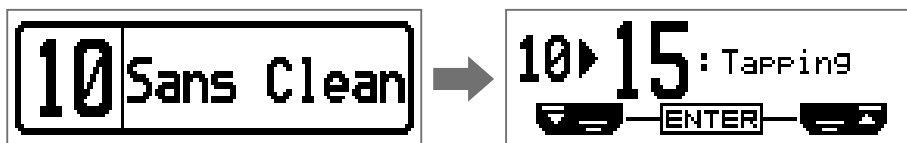



Функция	Операция
Выбрать предыдущий патч	Нажмите 
Выбрать следующий патч	Нажмите 
Перейти к патчам 10 – 19	Нажмите 
Перейти к патчам 20 – 29	Нажмите 
Перейти к патчам 30 – 39	Нажмите 
Перейти к патчам 40 – 49	Нажмите 
Перейти к патчам 50 – 59	Нажмите 

2. Нажмите  и  одновременно.

Вы переключитесь на выбранный патч.



■ Если функция PRESELECT выключена

1. В режиме MEMORY используйте ,  и  – .

Патч сразу переключится.

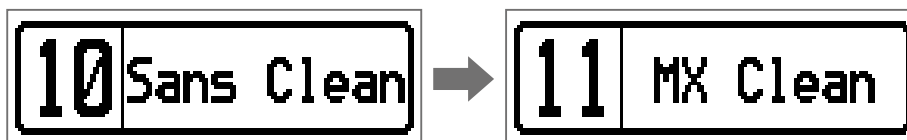

Функция	Операция
Выбрать предыдущий патч	Нажмите 
Выбрать следующий патч	Нажмите 
Перейти к патчам 10 – 19	Нажмите 
Перейти к патчам 20 – 29	Нажмите 
Перейти к патчам 30 – 39	Нажмите 
Перейти к патчам 40 – 49	Нажмите 
Перейти к патчам 50 – 59	Нажмите 

Функция BANK HOLD

С помощью этой функции вы можете ограничить выбор патчей текущим банком.

1. Нажмите .

Откроется экран настроек.

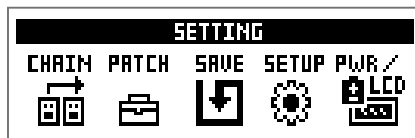

2. Нажмите .

Откроется экран установок (SETUP).

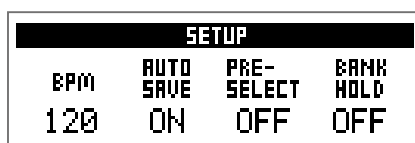

3. Вращайте .

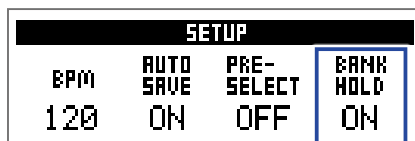

■ Если функция BANK HOLD включена

При переключении патчей сразу за последним патчем в банке будет включен первый патч в этом же банке, а за первым - последний. Пример: текущий патч в первом банке

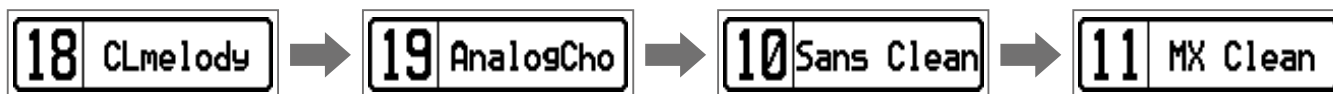

■ Если функция BANK HOLD выключена

При переключении патчей сразу за последним патчем в банке будет включен первый патч в следующем банке. Пример: текущий патч в первом банке



Настройки питания и дисплея

Установка типа батарей

Чтобы оставшийся заряд батарей отображался корректно, установите тип батарей.

1. Нажмите .

Откроется экран настроек.

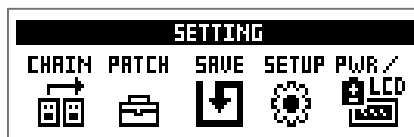

2. Нажмите .

Откроется экран настроек питания и дисплея (PWR/LCD).

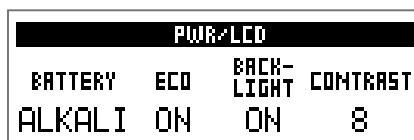

3. Вращайте .

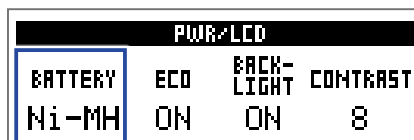

Значение	Пояснение
ALKALI	Щелочные батареи
Ni-MH	Никель-метал-гидридные батареи

Режим экономии

В режиме экономии устройство автоматически отключается через 10 часов простоя.

1. Нажмите .

Откроется экран настроек.

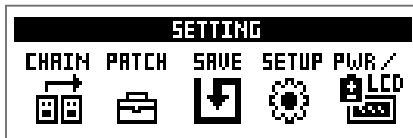

2. Нажмите .

Откроется экран настроек питания и дисплея (PWR/LCD).

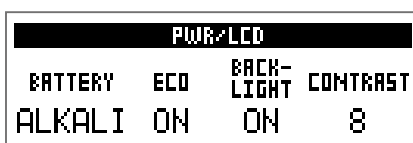

3. Вращайте .

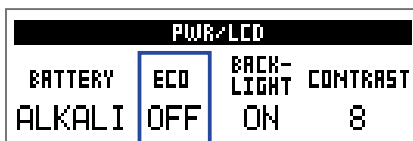

Значение	Пояснение
ON	Устройство автоматически выключится через 10 часов простоя.
OFF	Режим экономии выключен.

Время подсветки дисплея

1. Нажмите  .

Откроется экран настроек.

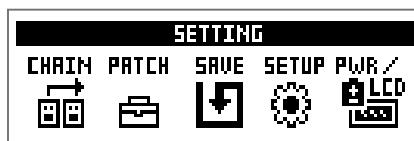

2. Нажмите  .

Откроется экран настроек питания и дисплея (PWR/LCD).

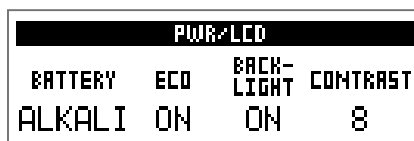

3. Вращайте  .

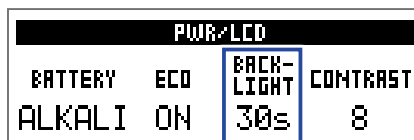

Значение	Пояснение
OFF	Подсветка дисплея отключена.
ON	Подсветка дисплея всегда включена.
15s	Подсветка отключается через 15 секунд простоя.
30s	Подсветка отключается через 30 секунд простоя.

Контрастность дисплея

1. Нажмите  .

Откроется экран настроек.

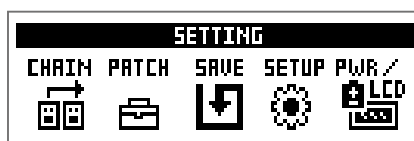

2. Нажмите  .

Откроется экран настроек питания и дисплея (PWR/LCD).

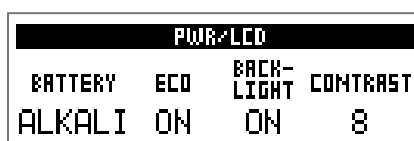

3. Вращайте  .

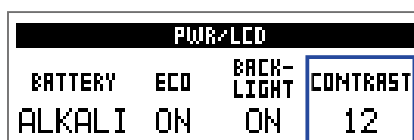

ПОДСКАЗКА

Контрастность дисплея можно установить в диапазоне от 1 до 13.

Тюнер

С помощью тюнера вы можете настроить бас-гитару.

Включение тюнера

1. В режимах MEMORY, STOMP или EDIT одновременно нажмите

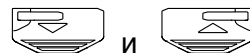

Включится тюнер.

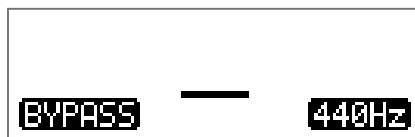

ПОДСКАЗКА

При нажатии любой кнопки, кроме , устройство перейдёт из режима тюнера в предыдущий режим.

Настройка гитары

1. Извлеките звук из открытой струны и при необходимости подкрутите колок.
В зависимости от выбранного типа тюнера, на дисплее будет отображаться разная информация.
(→ “Настройка тюнера” стр. 41)

■ Хроматический тюнер

На дисплее будет отображаться название ближайшей ноты и степень отклонения от неё. Когда струна будет правильно настроена, индикатор в центре загорится зелёным, а боковые индикаторы - красным.



■ Басовый тюнер

На дисплее будет отображаться название ноты ближайшей открытой струны и степень отклонения от неё. Когда струна будет правильно настроена, индикатор в центре загорится зелёным, а боковые индикаторы - красным.

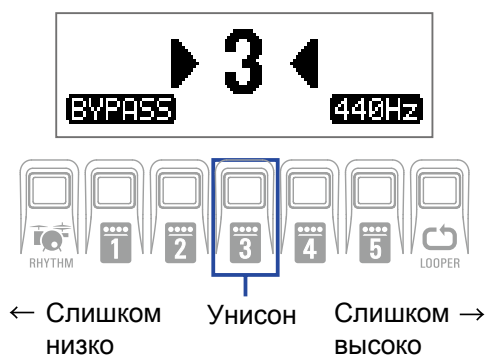

Настройка тюнера

1. В режиме тюнера нажмите .

Откроется экран настроек тюнера.

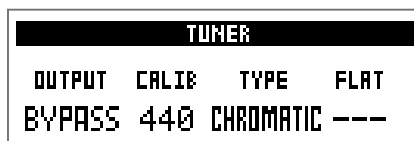

■ Настройка способа вывода сигнала

1. Вращайте .

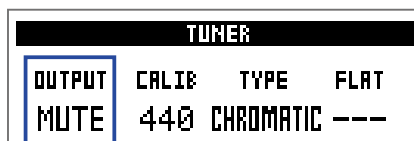

Значение	Пояснение
BYPASS	Сигнал с бас-гитары выводится без обработки эффектами.
MUTE	Сигнал с бас-гитары не выводится.

ПОДСКАЗКА

Также для изменения способа вывода вы можете вращать .

■ Настройка высоты эталонной ноты Ля

1. Вращайте .

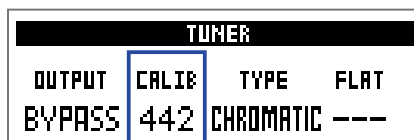

ПОДСКАЗКА

- Высоту ноты Ля можно установить в диапазоне от 435 до 445 Гц.
- Также для настройки высоты ноты Ля можно использовать .

■ Установка типа тюнера

1. Вращайте .

TUNER			
OUTPUT	CALIB	TYPE	FLAT
BYPASS	440	BASS	b×0

Значение	Пояснение
CHROMATIC	Хроматический тюнер показывает, насколько сигнал отклоняется от ближайшей ноты (в полутонах)
BASS	В зависимости от выбранного типа, на дисплее отображается отклонение от ближайшей струны и степень отклонения. Ниже перечислены типы тюнера.

Значение	Номер струны / Нота					
	LB	4	3	2	1	HC
BASS	B	E	A	D	G	C

ПОДСКАЗКА

- "LB" означает нижнее Си (B), а "HC" - верхнее До (C).

■ Пониженные строи

1. Вращайте .

Вы можете понизить строй на один, два или три полутона.

TUNER			
OUTPUT	CALIB	TYPE	FLAT
BYPASS	440	GUITAR	b×3

ПРИМЕЧАНИЕ

Пониженные строи доступны при выборе хроматического тюнера ("CHROMATIC").

Ритм-паттерны



Вы можете использовать встроенные ритм-паттерны в качестве аккомпанемента.

Режим ритм-паттернов

1. В режимах MEMORY, STOMP или EDIT нажмите  RHYTHM.
Откроется экран RHYTHM.

RHYTHM			
PATTERN	Count	BPM	VOL
GUIDE	01	120	80

ПОДСКАЗКА

- Нажмите , чтобы вернуться в предыдущий экран.
 - Во время воспроизведения паттерна нажмите , чтобы вернуться в начальный экран.
 - Во время воспроизведения ритм-паттерна можно использовать лупер. В экране RHYTHM нажмите  LOOPER для перехода в режим лупера. (→ “Лупер” стр. 47)
-

Настройка ритм-паттерна

■ Выбор ритм-паттерна

1. Вращайте  , чтобы выбрать ритм-паттерн.
(→ “Ритм-паттерны” стр. 46)

RHYTHM			
PATTERN	Count	BPM	VOL
8Beats3	ON	120	80

■ Затактовый отсчёт

1. Вращайте  .
Перед началом записи будет воспроизводиться затактовый отсчёт.

RHYTHM			
PATTERN	Count	BPM	VOL
8Beats3	OFF	120	80

Значение	Пояснение
OFF	Затактовый отсчёт отключен.
ON	Затактовый отсчёт включен.

■ Настройка темпа

1. Вращайте  .

RHYTHM			
PATTERN	Count	BPM	VOL
8Beats3	OFF	124	80

ПОДСКАЗКА

- Темп можно установить в диапазоне от 40 до 250.
- Настройки темпа сохраняются для эффектов и лупера.

■ Регулировка громкости

1. Вращайте  .

RHYTHM			
PATTERN	Count	BPM	VOL
8Beats3	OFF	124	84

ПОДСКАЗКА

Громкость можно настроить в диапазоне от 0 до 100.

Воспроизведение и остановка ритм-паттерна

1. Нажмите .

Начнётся воспроизведение ритм-паттерна.





2. Нажмите .

Воспроизведение ритм-паттерна остановится.

ПОДСКАЗКА

Во время воспроизведения вы можете переключаться между режимами MEMORY, STOMP и EDIT.

Чтобы остановить воспроизведение ритм-паттерна, нажмите , а затем .

Список ритм-паттернов

№	Название	Размер
1	GUIDE	4/4
2	8Beats1	4/4
3	8Beats2	4/4
4	8Beats3	4/4
5	16Beats1	4/4
6	16Beats2	4/4
7	16Beats3	4/4
8	Rock1	4/4
9	Rock2	4/4
10	Rock3	4/4
11	ROCKABLY	4/4
12	R'n'R	4/4
13	HardRock	4/4
14	HeavyMtl	4/4
15	MtlCore	4/4
16	Punk	4/4
17	FastPunk	4/4
18	Emo	4/4
19	TomTomBt	4/4
20	Funk1	4/4
21	Funk2	4/4
22	FunkRock	4/4
23	JazzFunk	4/4

№	Название	Размер
24	R&B1	4/4
25	R&B2	4/4
26	70's Soul	4/4
27	90's Soul	4/4
28	Motown	4/4
29	HipHop	4/4
30	Disco	4/4
31	Pop	4/4
32	PopRock	4/4
33	IndiePop	4/4
34	EuroPop	4/4
35	NewWave	4/4
36	OneDrop	4/4
37	Steppers	4/4
38	Rockers	4/4
39	Ska	4/4
40	2nd Line	4/4
41	Country	4/4
42	Shuffle1	4/4
43	Shuffle2	4/4
44	Blues1	4/4
45	Blues2	4/4
46	Jazz1	4/4

№	Название	Размер
47	Jazz2	4/4
48	Fusion	4/4
49	Swing1	4/4
50	Swing2	4/4
51	Bossa1	4/4
52	Bossa2	4/4
53	Samba1	4/4
54	Samba2	4/4
55	Breaks1	4/4
56	Breaks2	4/4
57	Breaks3	4/4
58	12/8 Grv	12/8
59	Waltz	3/4
60	JzWaltz1	3/4
61	JzWaltz2	3/4
62	CtWaltz1	3/4
63	CtWaltz2	3/4
64	5/4 Grv	5/4
65	Metro3	3/4
66	Metro4	4/4
67	Metro5	5/4
68	Metro	

Лупер

С помощью лупера вы можете записывать и зацикливать фрагменты длительностью до 30 секунд.

Включение лупера

1. В режимах MEMORY, STOMP или EDIT нажмите  LOOPER.

Откроется экран LOOPER.

LOOPER			
Time	StopMode	BPM	VOL
MANUAL	Instant	124	80

ПОДСКАЗКА

Нажмите  LOOPER, чтобы вернуться в предыдущий экран.

Настройка лупера

■ Длительность фрагмента

1. Вращайте .

LOOPER			
Time	StopMode	BPM	VOL
♪x2	Instant	124	80

Значение	Пояснение
MANUAL	Запись фрагмента ведётся до ручной остановки или пока не будет превышен лимит в 30 секунд.
♪x1-64	Установите длительность в диапазоне от 1 до 64 четвертных нот. Реальное время записи зависит от настроек темпа. Время записи (в секундах) = $60 \div \text{темп} \times \text{число нот}$

ПРИМЕЧАНИЕ

- Длительность фрагмента можно установить в диапазоне от 1,5 до 30 секунд.
- Настройки, которые превышают длительность фрагмента, будут исправлены автоматически.
- При изменении длительности фрагмента текущая запись фрагмента будет удалена.

■ Режим остановки лупера

1. Вращайте .

LOOPER			
Time	StopMode	BPM	VOL
♪x2	Finish	124	80

Значение	Пояснение
Instant	Лупер останавливается сразу после нажатия кнопки.
Finish	Лупер останавливается только после воспроизведения фрагмента.
Fade Out	Фрагмент постепенно затихает.

■ Настройка темпа

1. Вращайте .

LOOPER			
Time	StopMode	BPM	VOL
♪x2	Finish	128	80

ПРИМЕЧАНИЕ

При изменении темпа текущая запись фрагмента будет удалена.

ПОДСКАЗКА

- Темп можно задать в диапазоне от 40 до 250.
- Настройки темпа применяются к эффектам и к ритм-паттернам.

■ Настройка громкости

1. Вращайте .

LOOPER			
Time	StopMode	BPM	VOL
↓x2	Finish	124	86

ПОДСКАЗКА

Громкость можно установить в диапазоне от 0 до 100.

Запись и воспроизведение фрагментов

1. Нажмите .

Начнётся запись фрагмента.



2. Остановка записи и начало воспроизведения.

В ручном режиме ("Manual")

Нажмите  ещё раз или подождите 30 секунд.

Запись остановится, и начнётся воспроизведение фрагмента.

В режиме "J×1-64"

Когда будет записан фрагмент заданной длительности, начнётся его воспроизведение.



3. Нажмите .

Воспроизведение фрагмента прекратится.



ПРИМЕЧАНИЕ

- При воспроизведении ритм-паттерна запись начнётся после обратного отсчёта.
- Сигнал со входа AUX IN нельзя записать в лупер.

ПОДСКАЗКА

- При воспроизведении ритм-паттерна функция квантизации позволяет синхронизировать фрагмент с ритмом, даже если он был записан со смещением.
- Во время воспроизведения фрагмента вы можете переключаться между режимами MEMORY, STOMP и EDIT.

Запись фрагментов с наложением

Вы можете записывать поверх фрагмента с наложением.

1. Нажмите  во время воспроизведения фрагмента.

Начнётся запись с наложением.

Когда будет достигнут конец фрагмента, воспроизведение начнётся с начала, и вы можете повторить запись с наложением.



2. Нажмите  во время записи с наложением.

Запись остановится, и продолжится воспроизведение фрагмента.

Удаление фрагмента

1. Остановите воспроизведение, нажмите и удерживайте .
Записанный фрагмент будет удалён.



Педаль экспрессии (только в B1X_{FOUR})

При выборе эффекта из категории PEDAL в B1X_{FOUR} вы можете контролировать интенсивность эффекта с помощью педали экспрессии.

Настройка эффектов

1. В режиме EDIT выберите эффект из категории PEDAL.

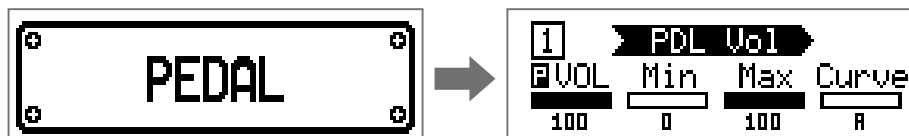

ПРИМЕЧАНИЕ

Только один эффект в патче может быть из категории PEDAL.

ПОДСКАЗКА

Выбор категории эффекта (→ “Выбор категории эффекта” стр. 20)

2. Вращайте $1 \text{ } \textcircled{\text{O}}_{\text{Lo}}$ – $4 \text{ } \textcircled{\text{O}}_{\text{Vol}}$.

Отрегулируйте параметры эффекта. (→ “Настройка параметров эффекта” стр. 21)

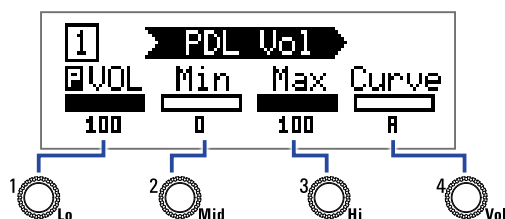

3. С помощью педали экспрессии изменяйте интенсивность выбранного эффекта.

ПОДСКАЗКА

Нажмите на передний край педали экспрессии, чтобы включить или выключить эффект. Тем не менее, эта настройка не сохраняется.



Настройка педали

Настройка чувствительности педали

1. Удерживая **SETTING** , включите **V1Xfour**.

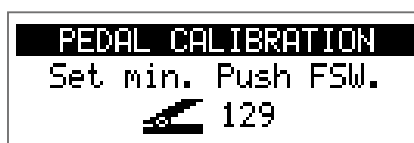
Откроется экран калибровки педали.



2. Следуйте инструкциям на дисплее, затем нажимайте  или .

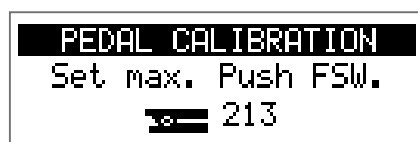

Когда калибровка будет завершена, на дисплее появится сообщение “Complete!”.

ПРИМЕЧАНИЕ

- Калибровка чувствительности педали необходима в следующих случаях:
 - При нажатии на педаль почти ничего не происходит.
 - При нажатии на педаль громкость и тон изменяются слишком резко.
- Если на дисплее появится сообщение об ошибке (“Error!”), повторите калибровку ещё раз.

Регулировка свободы хода педали

1. Вставьте 5-миллиметровый шестигранный ключ в отверстие на боковой поверхности педали.
2. Вращайте ключ по часовой стрелке, чтобы затянуть педаль, и против часовой - чтобы ослабить.

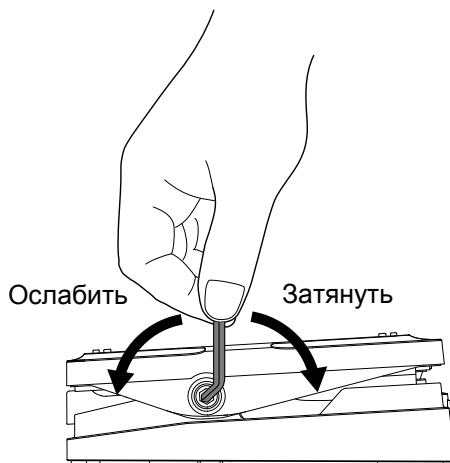

ПРИМЕЧАНИЕ

Не ослабляйте педаль слишком сильно, так как это может привести к тому, что педаль больше нельзя будет зафиксировать в одной позиции.

Прошивка

Просмотр версии прошивки

1. Удерживая кнопку  **PHUTTON**, включите **B1FOUR/B1XFOUR**.

На дисплее отобразится текущая версия прошивки.

VERSION		
SYSTEM	PRESET	BOOT
1.00	1.00	1.00
FSW: START		

2. Нажмите  или .

B1FOUR/B1XFOUR перезагрузится, откроется начальный экран.

Обновление прошивки

Прошивку можно скачать с официального сайта ZOOM (<https://www.zoom.co.jp/>).

1. Удерживая  и  подключите **B1FOUR/B1XFOUR** к компьютеру.

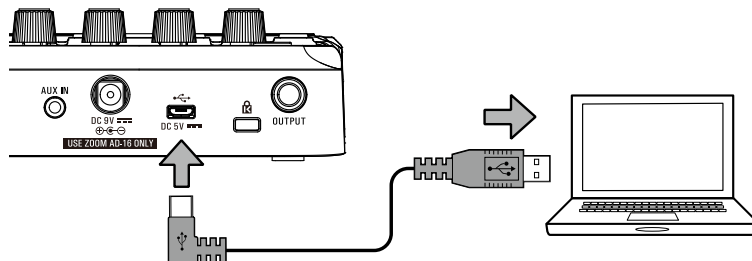

B1FOUR/B1XFOUR включится, откроется экран обновления прошивки (FIRMWARE UPDATE).

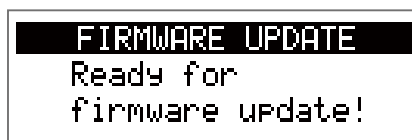

2. Запустите файл с прошивкой на компьютере.

Начнётся обновление прошивки.

Когда обновление завершится, на дисплее появится сообщение "Complete!".



ПРИМЕЧАНИЕ

- Не отсоединяйте USB-кабель во время обновления прошивки.
- Если во время обновления произойдёт ошибка, повторите процедуру ещё раз.

ПОДСКАЗКА

Подробную информацию о прошивке смотрите на сайте ZOOM.

3. После завершения обновления отсоедините USB-кабель и выключите устройство.

ПОДСКАЗКА

Обновление прошивки никак не повлияет на сохранённые патчи.

Сброс настроек

1. Удерживая , включите B1FOUR/B1XFOUR.

Откроется экран сброса настроек к значениям по умолчанию.

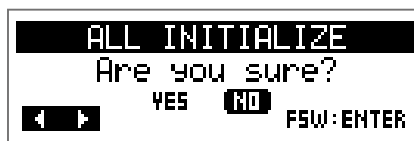

2. Вращайте .

Подтвердите (YES) или отклоните (NO) сброс настроек.

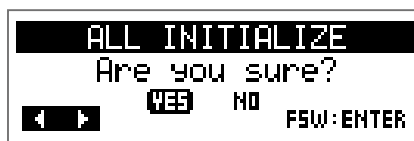

Значение	Пояснение
YES	Сбросить настройки к значениям по умолчанию.
NO	Отменить сброс настроек, вернуться в начальный экран.

3. Нажмите  или .

Когда сброс настроек завершится, появится сообщение "Complete!" и откроется начальный экран.



ПРИМЕЧАНИЕ

Будьте осторожны при использовании этой функции. Все текущие настройки, в том числе настройки патчей, будут сброшены к значениям по умолчанию.

Устранение неисправностей

Устройство не включается

- При использовании батарей подключите кабель ко входу INPUT.

Нет звука или звук очень тихий

- Проверьте все соединения. (→ “Подключение устройств” стр. 10)
- Отрегулируйте громкость эффектов. (→ “Настройка параметров эффектов” стр. 21)
- Отрегулируйте громкость патча. (→ “Громкость патчей” стр. 14)
- Отрегулируйте общую громкость. (→ “Регулировка уровня сигнала на выходе” стр. 11)
- Если вы используете педаль экспрессии для регулировки громкости, нажмите на неё сильнее или отрегулируйте чувствительность.
- Убедитесь, что в настройках тюнера не стоит “MUTE”. (→ “Настройка тюнера” стр. 41)

Слишком много шумов

- Убедитесь, что проблема не в экранированном кабеле.
- Используйте только фирменный адаптер ZOOM. (→ “Подключение устройств” стр.10)

Эффекты не работают

- Если мощности процессора не хватает, на дисплее появится сообщение “PROCESS OVERFLOW” и эффект не будет применён. (→ “Выбор типа эффекта” стр. 20)

Батареи быстро разряжаются

- Убедитесь, что не используете марганцевые батареи. На щелочных батареях устройство будет работать около 18 часов.
- Проверьте настройки типа батарей.
Необходимо правильно установить тип батарей, чтобы оставшийся заряд отображался корректно.
(→ “Установка типа батарей” стр. 35)
- При эксплуатации устройства в условиях низких температур батареи могут разряжаться быстрее, чем обычно.

Педаль экспрессии плохо работает (только в B1XFOUR)

- Проверьте настройки педали экспрессии. (→ “Педаль экспрессии” стр. 53)
- Откалибруйте педаль экспрессии. (→ “Настройка чувствительности педали” стр. 54)

Технические характеристики

Максимальное число эффектов одновременно	5	
Число пользовательских патчей	50	
Частота дискретизации	44,1 кГц	
А/Ц-преобразование	24 бит, 128-кратный оверсэмплинг	
Ц/А-преобразование	24 бит, 128-кратный оверсэмплинг	
Обработка сигнала	32 бита	
Дисплей	128×32 матричный ЖК	
Входы	INPUT	Стандартный монофонический джек Номинальный входной уровень: -20 дБн Входное сопротивление (линия): 470 кОм
	AUX IN	Стерефонический мини-джек Номинальный входной уровень: -10 дБн Входное сопротивление (линия): 1 кОм
Выходы	OUTPUT	Стандартный стерефонический джек (линейный/наушники) Максимальный уровень на выходе: Линейный +2 дБн (10 кОм и выше) Наушники 17 мВт + 17 мВт (32 Ом нагрузки)
Соотношение сигнал/шум	120 дБ	
Шумовой порог (остаточный шум)	-97 дБн	
Питание	Сетевой адаптер ZOOM AD-16: 9 В, DC, 500 мА, центр минус 4 батареи AA (около 18 часов работы при использовании щелочных батарей и отключенной подсветке дисплея)	
USB	USB MIDI, USB Micro-B • Возможно питание устройства через USB-шину • При питании от USB-шины другие функции USB недоступны	
Габариты	B1FOUR	156 мм (д) × 130 мм (ш) × 42 мм (в)
	B1XFOUR	156 мм (д) × 216 мм (ш) × 52 мм (в)
Вес	B1FOUR	340 г (без батарей)
	B1XFOUR	610 г (без батарей)

Примечание: 0 дБн = 0,775 В



4-4-3 Kanda-surugadai, Chiyoda-ku, Tokyo 101-0062 Japan
<https://www.zoom.co.jp>