

Моторизированный проекторный лифт

PL100XL/PL200XL

ИНСТРУКЦИЯ

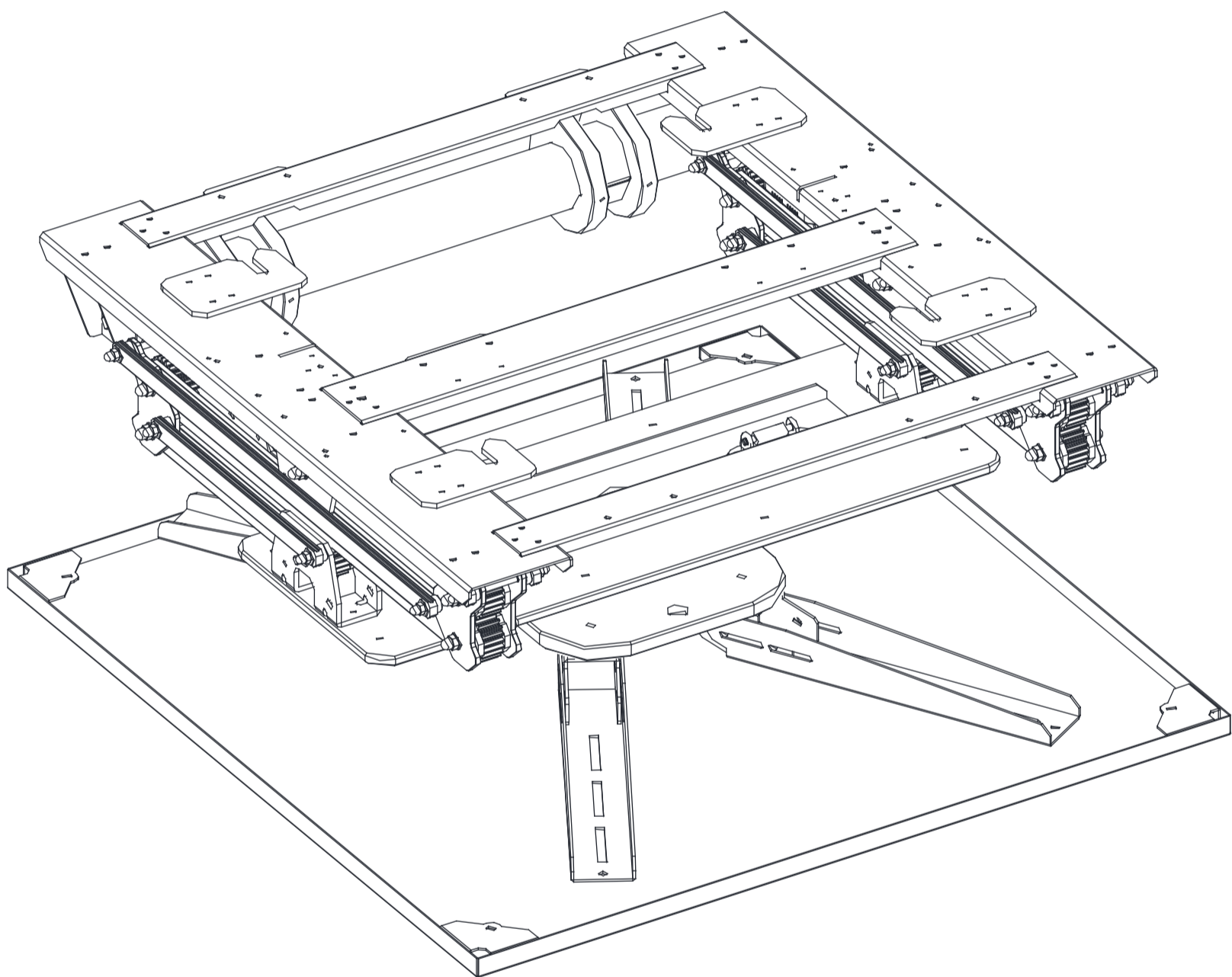

Список комплектующих:

Корпус с мотором

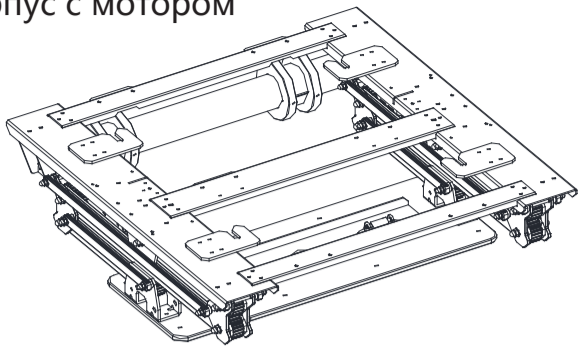

X 1

Пульт управления

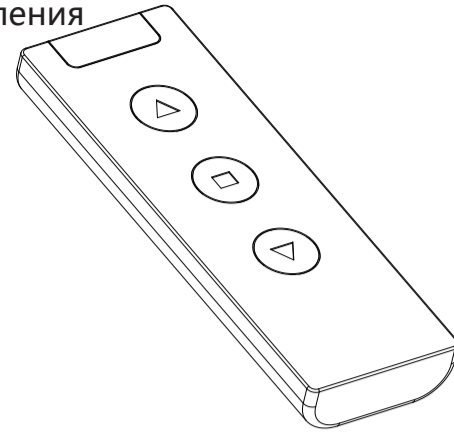

X 1

Декоративная
пластина

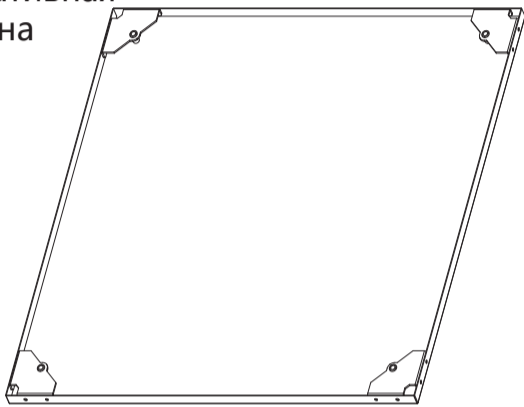

X 1

Винтовой стержень
(с гайками)

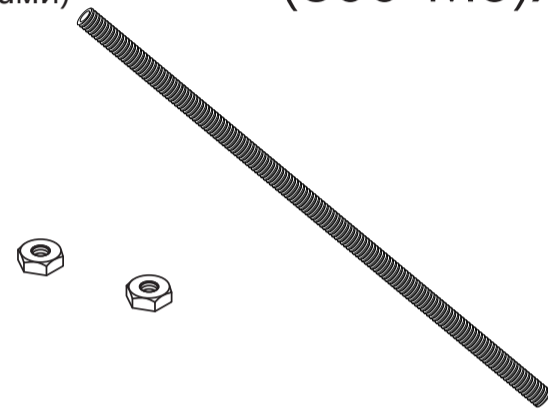

(500*M6)X 4

Кронштейн для проектора

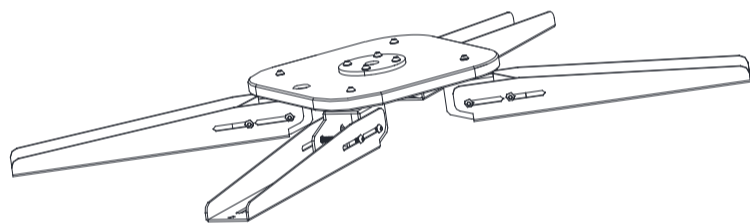

X 1

Инструкция
пользователя

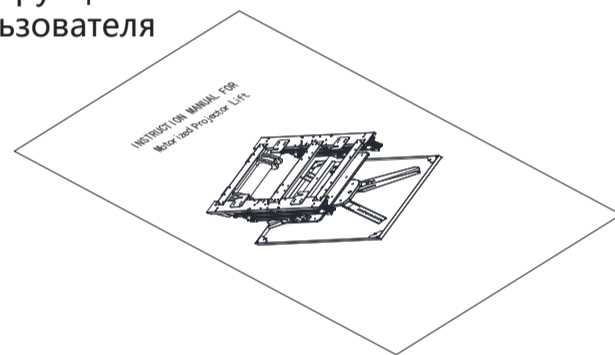

X1

Шаблонная пластина

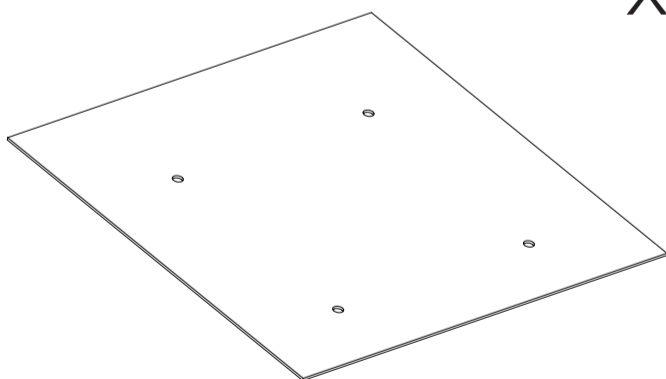

X 1

Короб для кабеля

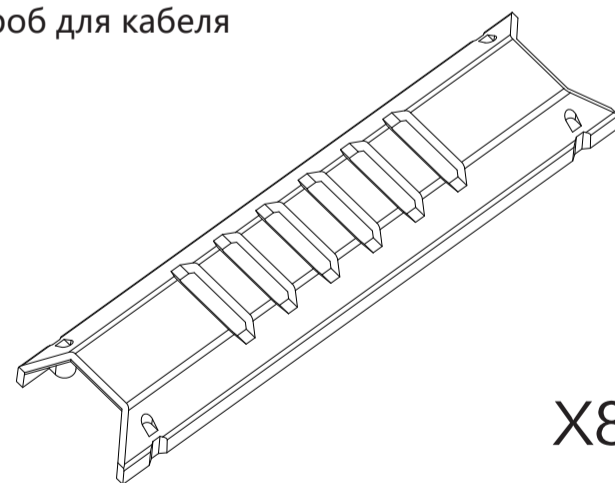

X8/X4

Кабель триггера 12В (1 метр)

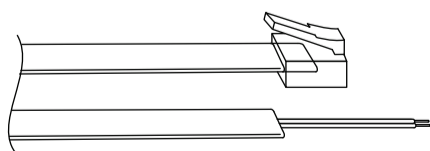

X1

Кабель RS232/485 (1 метр)

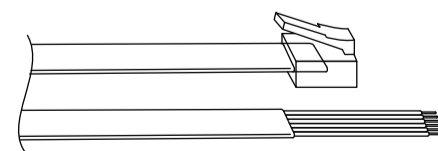

X1

Угловой шестигранный ключ М4

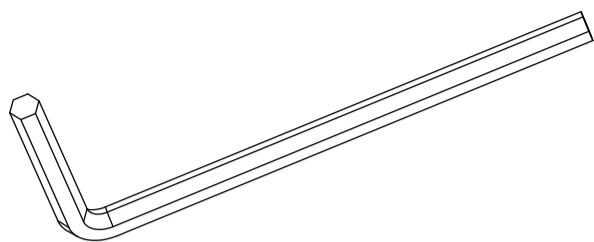

X1

Угловой шестигранный ключ М6

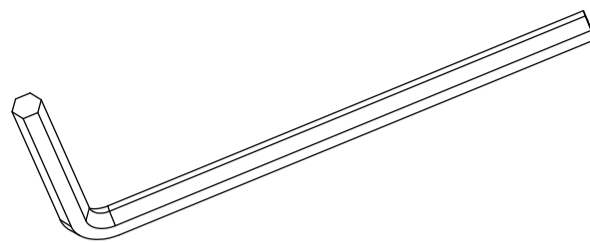

X1

Угловой шестигранный ключ М8

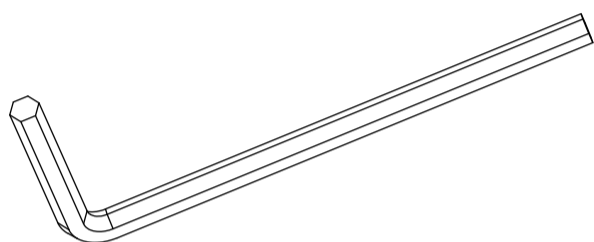

X1

Пластиковая шайба $\Phi 20^* \Phi 6^*6$

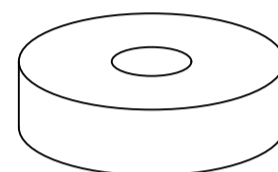

X8

Металлическая шайба $\Phi 20^* \Phi 6^*1.5$

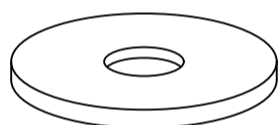

X8

Шестигранный винт с плоской головкой (М4*20)

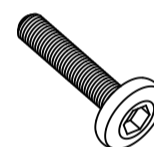

X8

Шестигранный ключ для настройки концевиков мотора

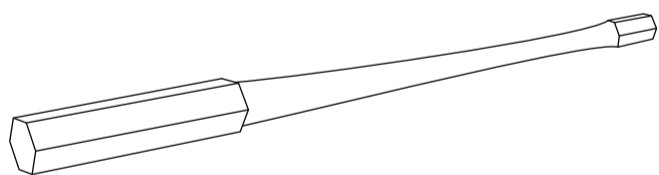

X1

Кабель питания

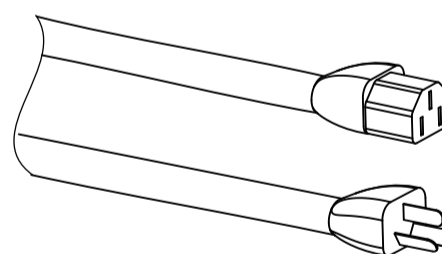

X1

Конусовидная шайба

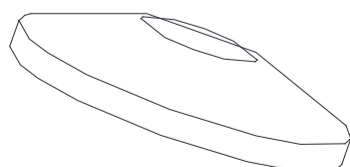

X1

Шестигранный винт с круглой головкой (М10*50)

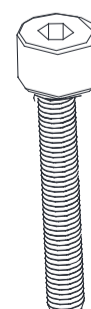

X1

Шестигранный винт с круглой головкой (M8*60)

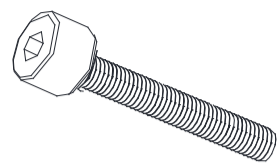

X4

Подвесная рейка для декоративной пластины

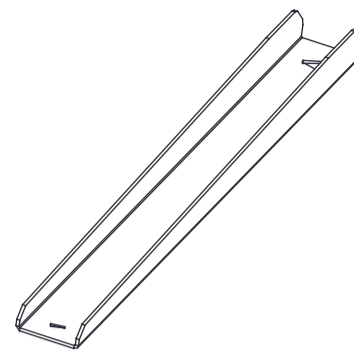

X4

Шестигранный винт с круглой головкой (M6*20)

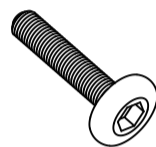

X4

Данный лифт является последней разработкой Wize AV. Лаконичный дизайн, контроль качества производства и простота монтажа делают его лучшим выбором для профессиональных инсталляций.

1. Ультратонкий дизайн для инсталляций в узких местах.
2. Тихий режим работы.
3. Функция защиты от перегрева.
4. Упрощенная схема прокладки кабеля.

Спецификации

Модель \ Парам	Размер корпуса (мм)	Количество секций	Длина хода (мм)	Декоративная пластина (мм)	Нагрузка кг	Макс. размер проектора	Расстояние от фальшпотолка до перекрытия (мм)
PL100XL	730*730*297.5	3	300-1090	800*800	50	578*740*324	600
PL200XL	730*730*389.5	5	390-1980	800*800	50	578*740*324	700

Условия внешней среды (только для использования внутри помещений):

1. Температура: -10°C --- +40°C
2. Относительная влажность: <95%
3. Отсутствие коррозионных газов;
4. Помещения без органических аэрозолей и легковоспламеняющихся, взрывчатых газов;
5. Напряжение: 100V / 220V ($\pm 10\%$)
6. Отсутствие сильных вибраций и ударов оборудования.

Этапы установки:

1. Определив место установки лифта, исходя из фокусного расстояния линзы проектора и размеров экрана, использовать шаблонную пластину, чтобы отметить место выреза отверстия под лифт.
2. Вырезать отверстие по линии шаблона.
3. Вырезанную часть потолка отложить для дальнейшего использования.
4. С помощью шаблона отметить на потолке 4 точки для крепежных винтов или анкеров.
5. Просверлить 4 отверстия в потолке.
6. Вставить в просверленные отверстия распорочные винты.
7. Установить корпус лифта на потолок.
8. Подключить лифт и, используя пульт управления, опустить лифт для установки HDMI кабеля.
9. Для прикрепления кронштейна к проектору следует использовать винты M4 с плоской головкой.
10. Чтобы прикрепить кронштейн к корпусу лифта, следует использовать шестигранные винты M8 и M10 с круглой головкой. Углы наклона настраиваются с помощью 4 винтов M8.
11. Установить декоративную пластину.
12. Включить лифт для настройки верхнего и нижнего конечного положения.

Установка лифта

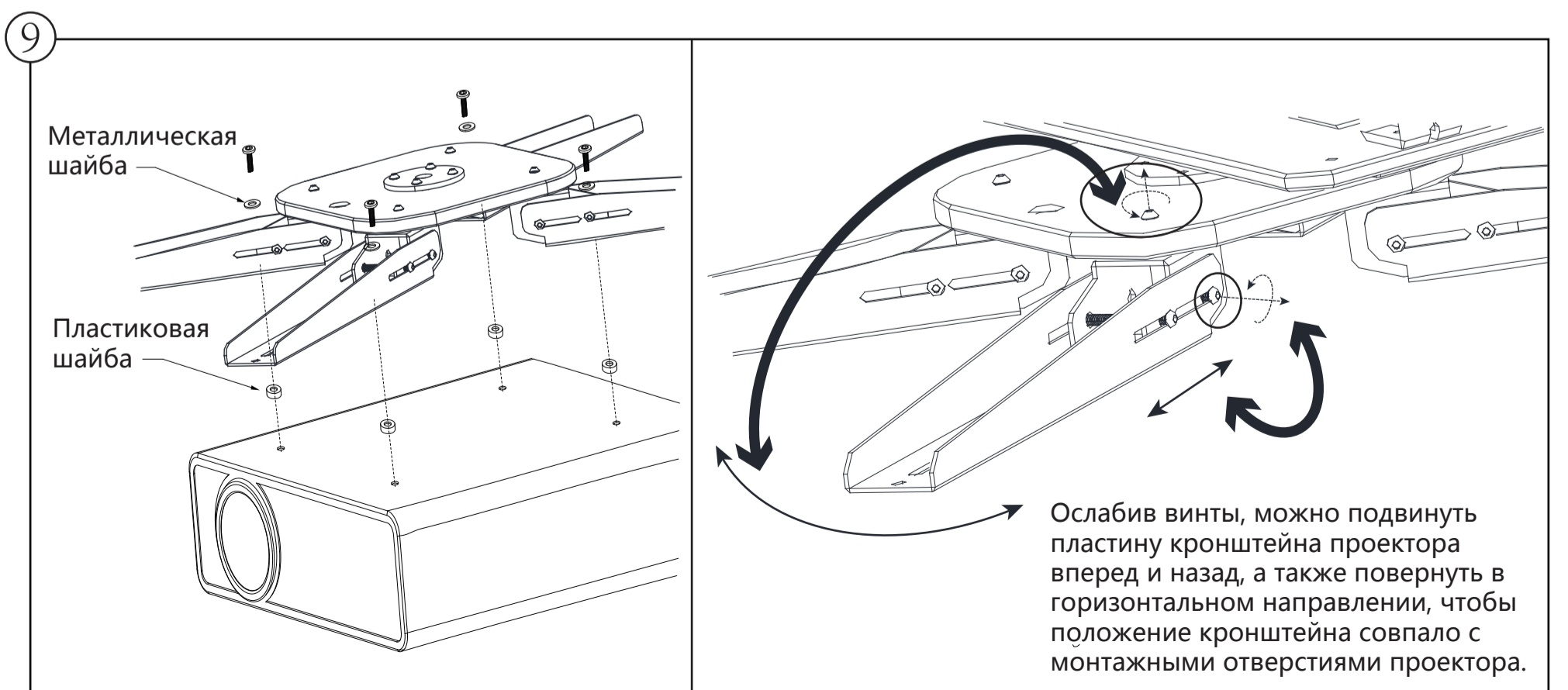
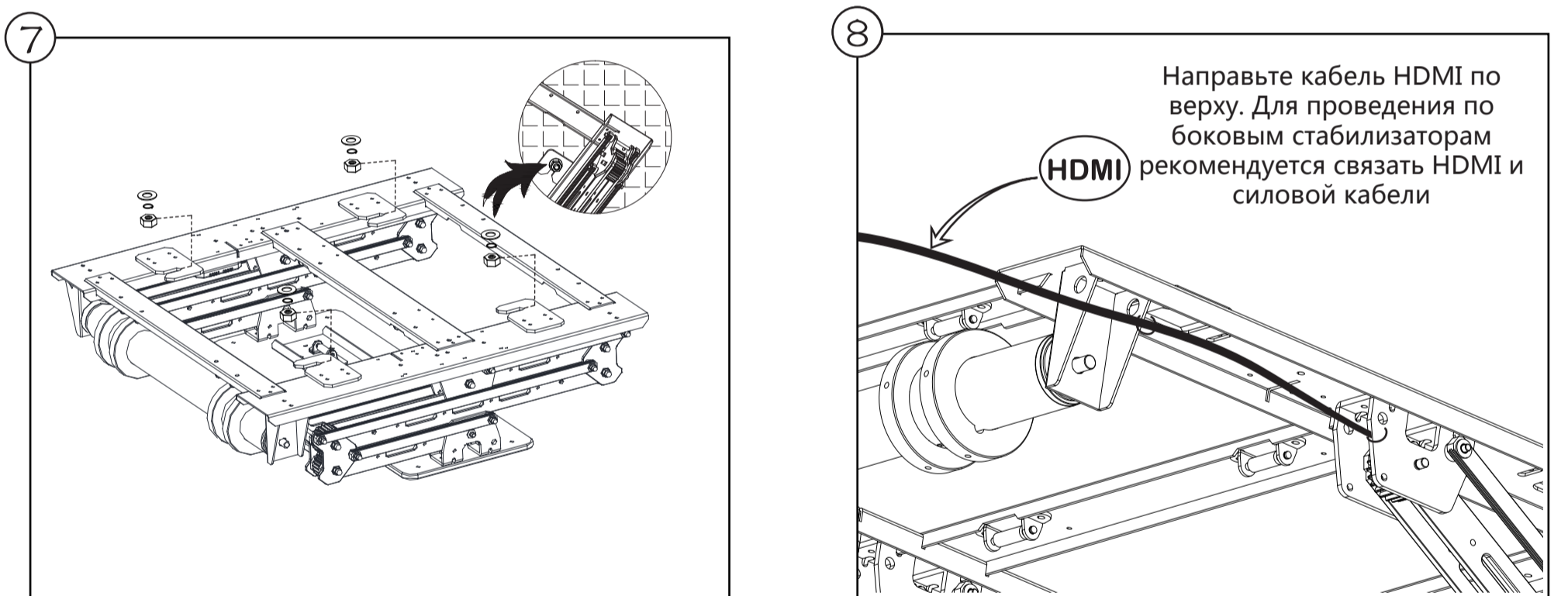
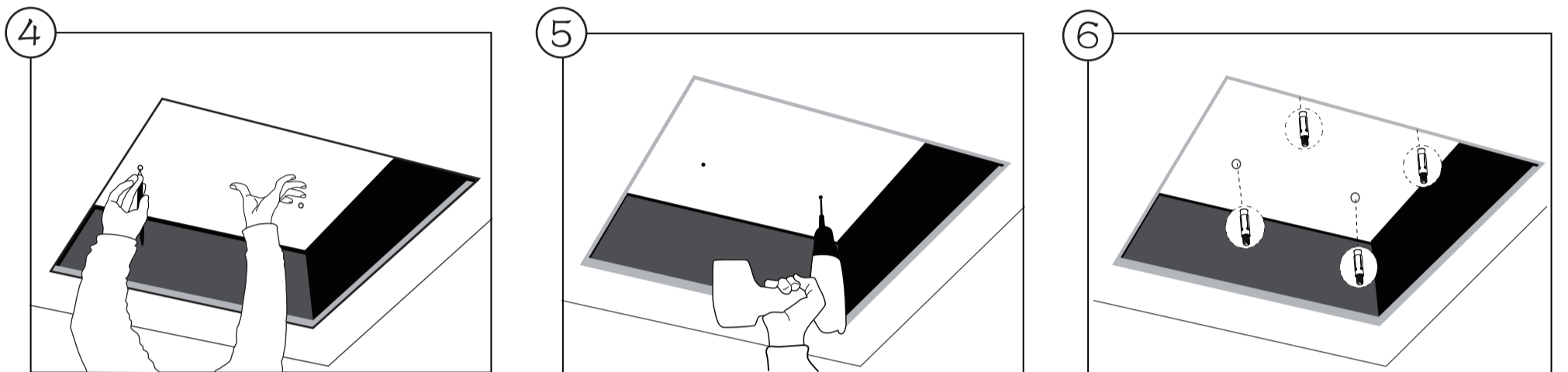
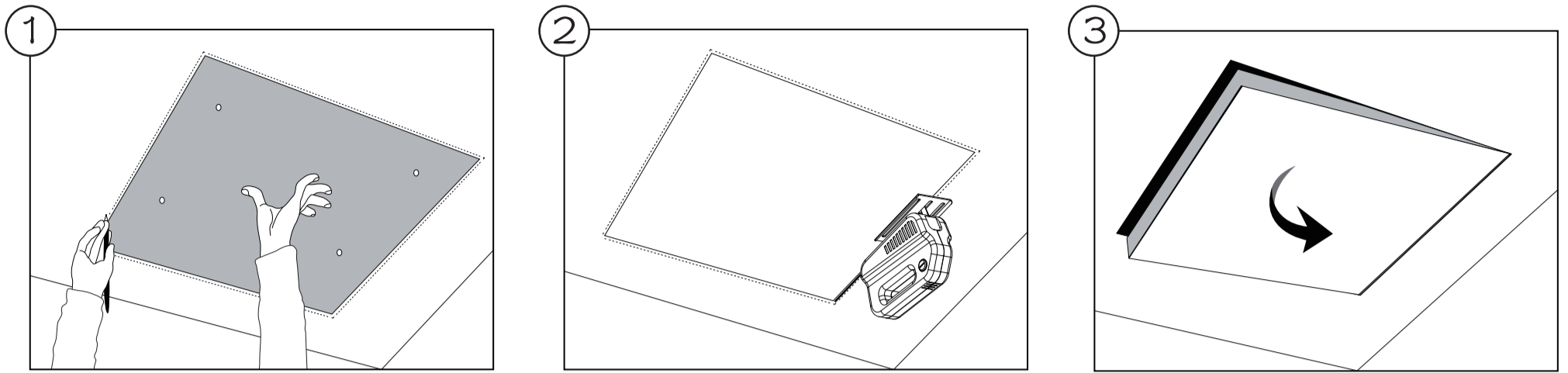

10

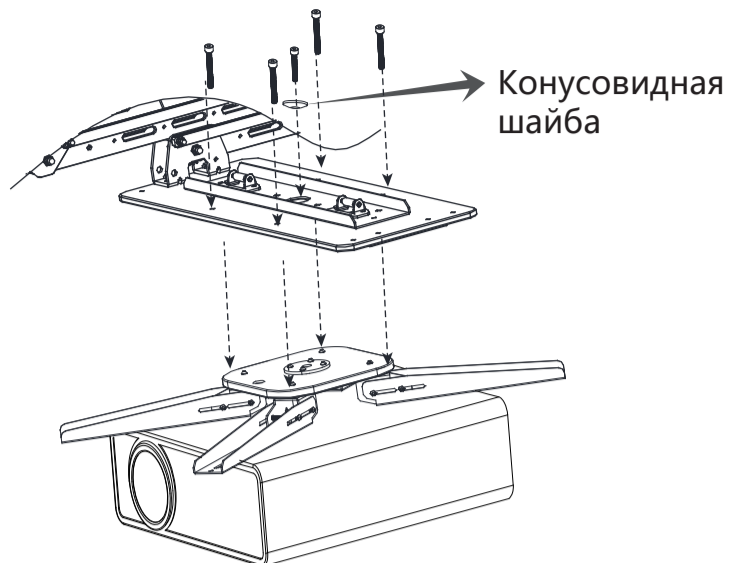

Углы наклона кронштейна настраиваются с помощью четырех винтов по диагонали

12

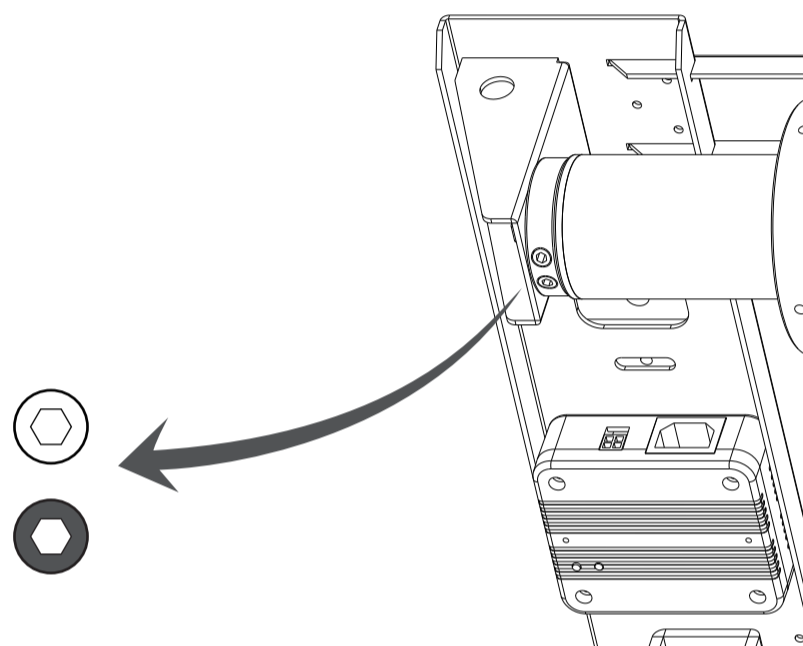

★ **Белый разъем - для регулировки нижнего положения**

Против часовой стрелки - увеличить длину хода вниз. По часовой стрелке - уменьшить длину хода вниз. **Внимание:** Если лифт находится в крайнем нижнем положении, не поворачивать по часовой стрелке.

★ **Красный разъем - для регулировки верхнего положения**

Против часовой стрелки - увеличить длину хода вверх. По часовой стрелке - уменьшить длину хода вверх. **Внимание:** Если лифт находится в крайнем верхнем положении, не поворачивать по часовой стрелке.

11

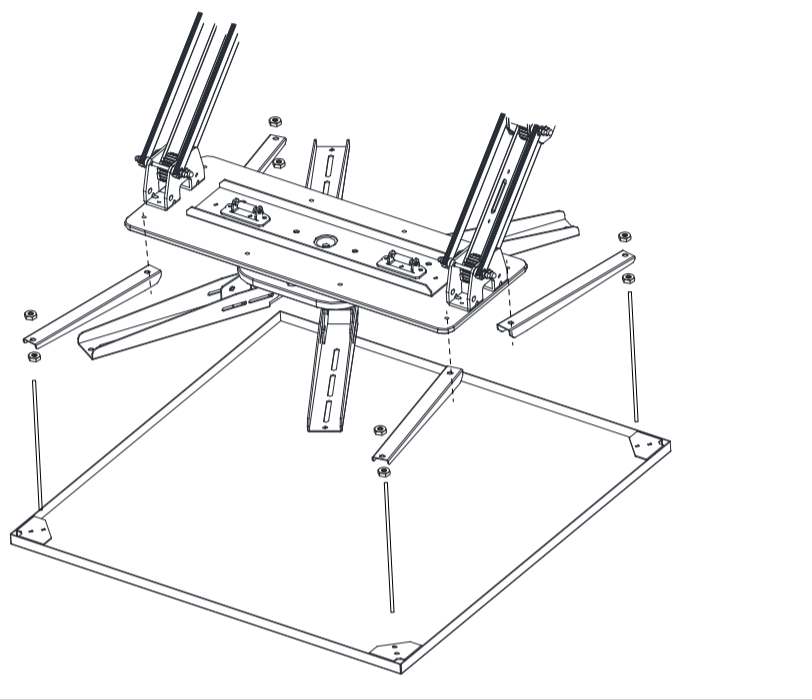

Меры предосторожности при работе с лифтом.

Пожалуйста, проделайте следующие процедуры, если лифт не работает:

1. Убедитесь, что силовой кабель подключен, и подается рабочее напряжение.
2. Не переключайте команды управления лифтом слишком быстро.
3. Остановите мотор на 15 минут, затем включите его снова и проверьте, не находится ли он в режиме защиты от перегрева. Если проблема не устранилась, свяжитесь со своим дилером для дальнейшей диагностики. Пожалуйста, не пытайтесь разобрать лифт самостоятельно.

Устранение неисправностей:

1. Через 15 минут перерыва в работе включите лифт и проверьте, включен ли режим защиты от перегрева.
2. Проверьте оба конца силового кабеля и убедитесь, что питание подается.
3. Если питание в порядке, пожалуйста, убедитесь в целостности всех кабелей, а также в отсутствии оплавленных мест.

Управление

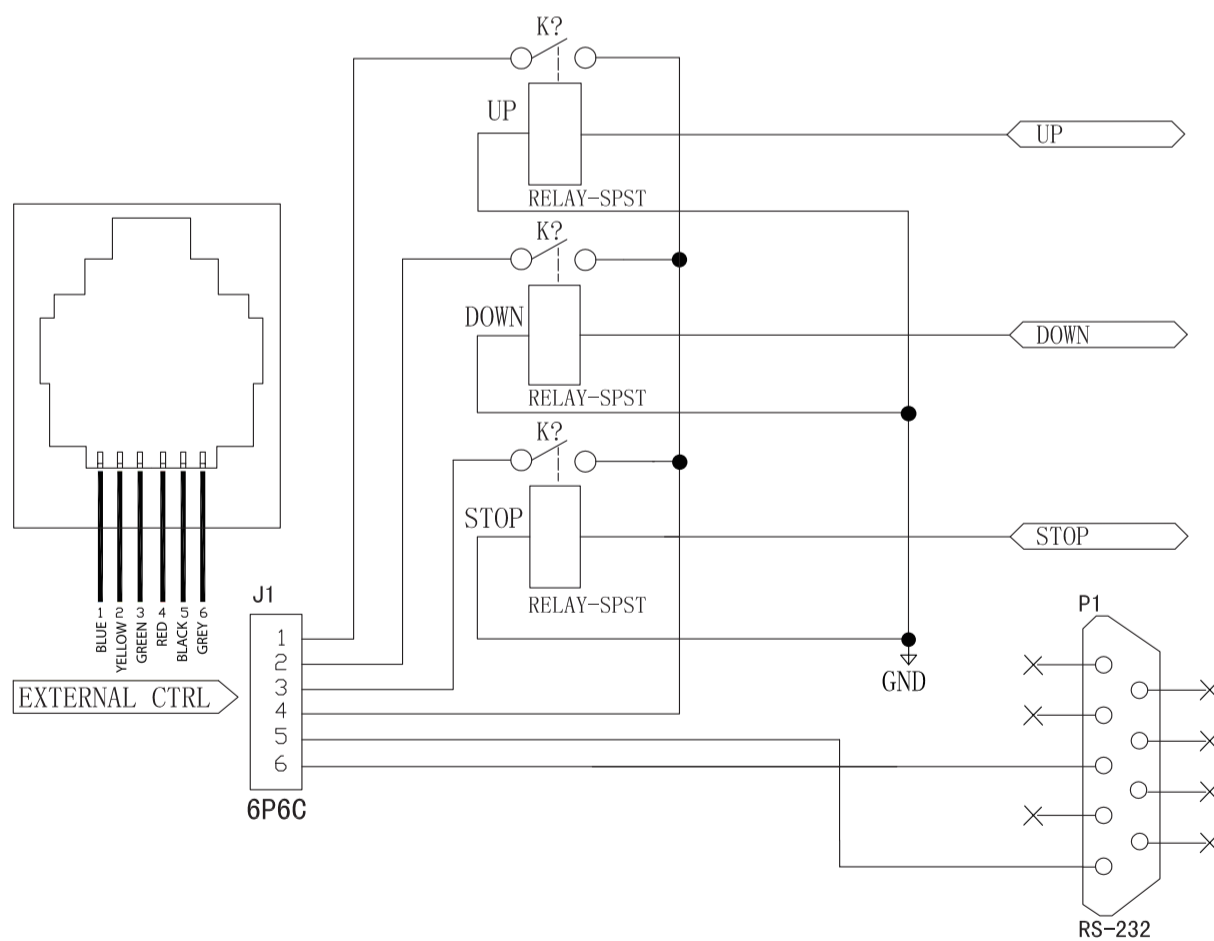
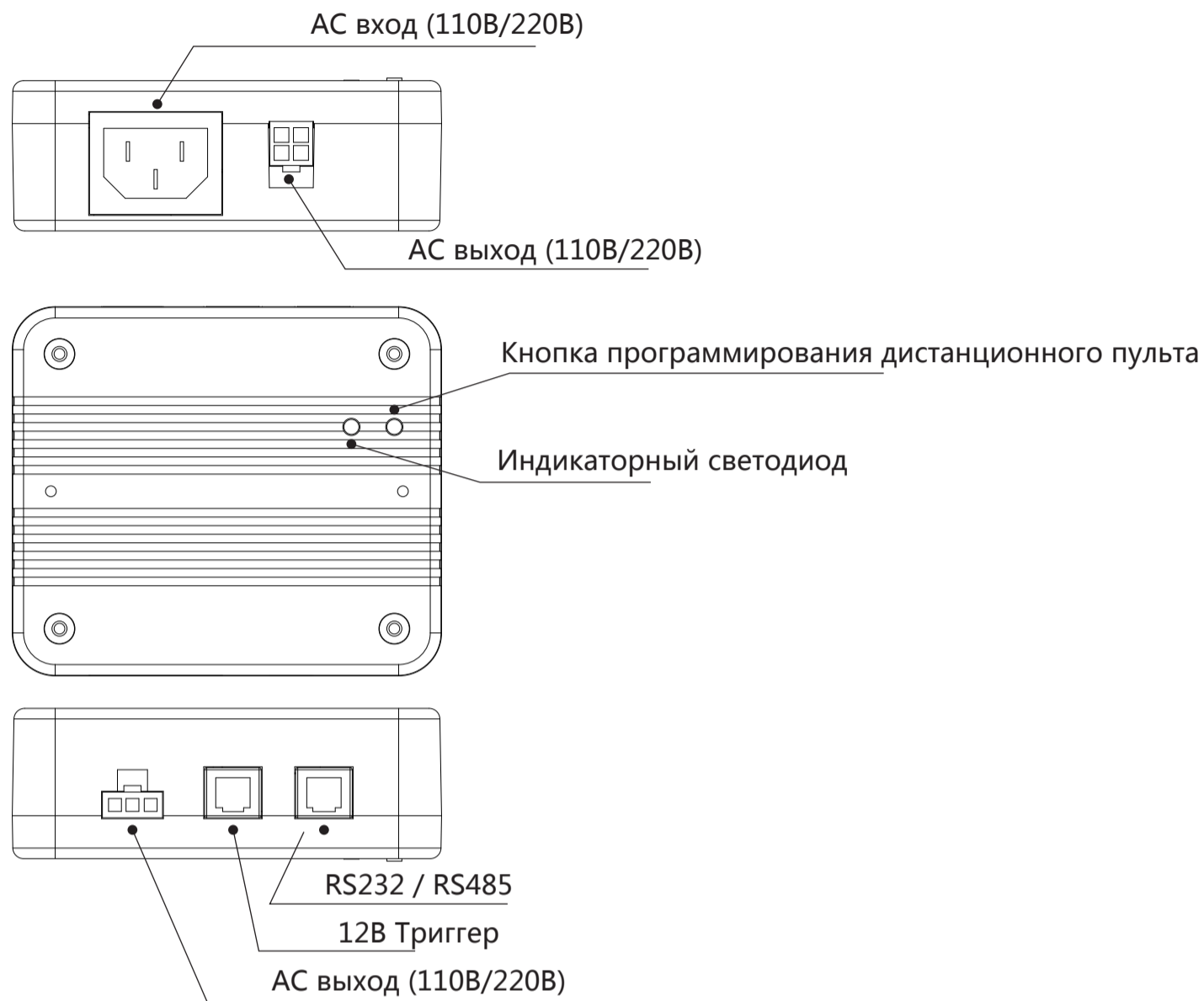

RS232 central control:

RS232 setting 1 Baud rate: 2400

2 data: 8 codes

4 start: 1

5 stop: 1

For up: 0xFF,0xEE,0xEE,0xEE,0xDD

For down: 0xFF,0xEE,0xEE,0xEE,0xEE

For stop: 0xFF,0xEE,0xEE,0xEE,0xCC

IR code

For "UP": 0xD2,0x01,0xEE,0xC1

For "STOP": 0xD1,0x01,0xCC,0x9E

For "DOWN": 0xD0,0x81,0xDD,0x2E